

DREMAX

保証書付

トロロ(山芋)オロシ機

F-600

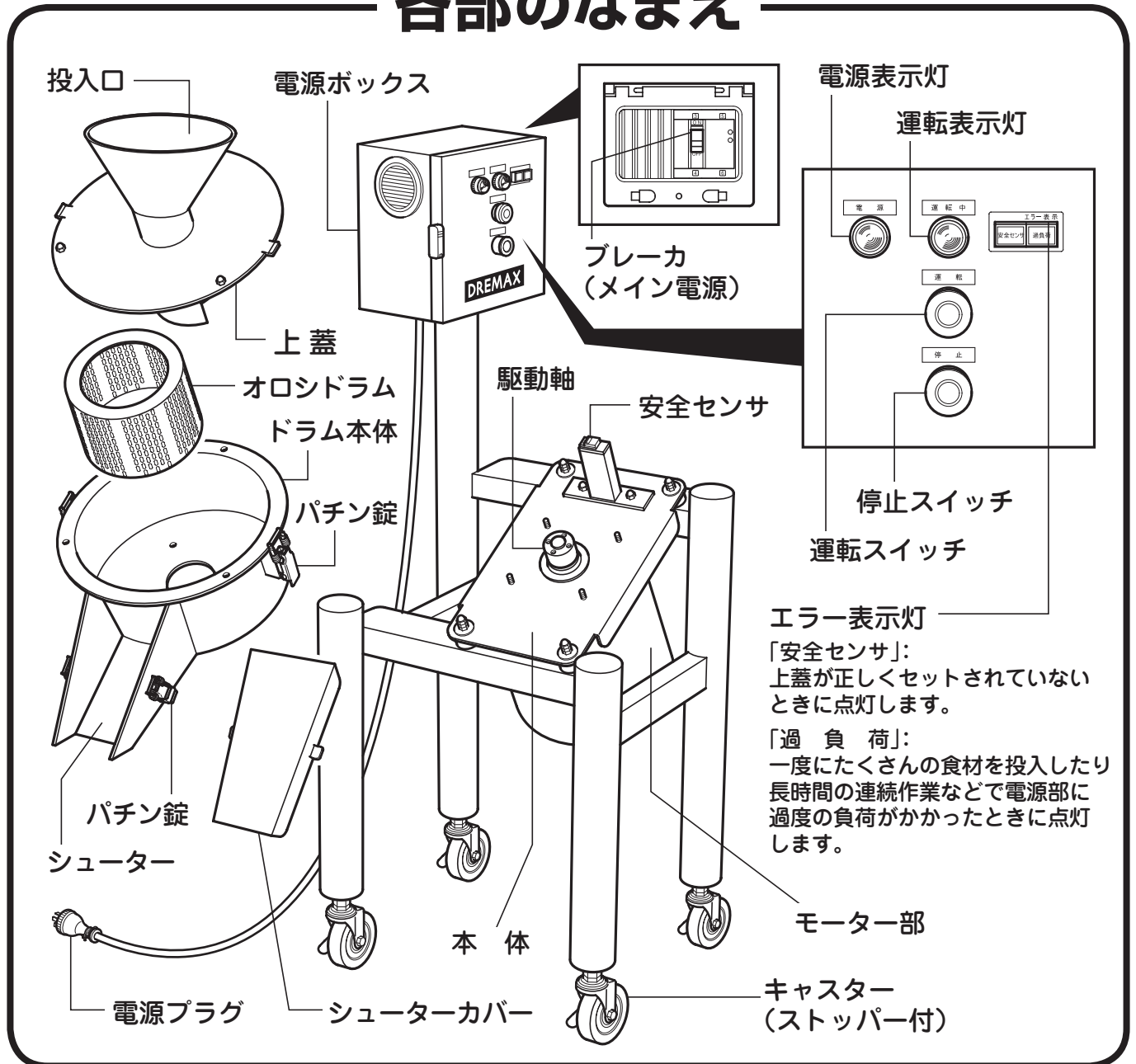

取扱説明書

各部のなまえ



- このたびは、DREMAXトロロ(山芋)オロシ機 F-600 をお買い上げいただきまして、まことにありがとうございます。
- 製品を安全に正しくご使用いただくために、お使いになる前に取扱説明書をよくお読みになり十分にご理解ください。
- 取扱説明書はお読みになられた後、いつでもお手元においてご使用ください。
- 保証書は取扱説明書の裏面に記載しております。
お買い上げ日、販売店名などの記入をお確かめください。

警告・注意の指示と意味は次のようになっています。

 警告	誤った取り扱いをすると人が死亡または重傷を負う可能性が想定される内容を示します。
 注意	誤った取り扱いをすると人が傷害を負ったり物的損害*の発生が想定される内容を示します。

*物的損害とは、家屋・家財および家畜・ペットにかかわる拡大損害を示します。

正しい使い方

- 1** 食材の皮をむき、投入口に入る大きさに切ってください。
- 2** 電源プラグをコンセントに差し込んでください。
- 3** シューターの下にトロロを受ける容器を置いてください。
- 4** ブレーカカバーを上を開き、ブレーカ（メイン電源）を「ON」にします。
○電源表示灯が点灯します。
- 5** 運転スイッチを押します。
○運転表示灯が点灯し、機械が作動します。

⚠ 注意

上蓋が正しく装着されていないと、エラー表示灯の「安全センサ」が点灯し、機械が作動しません。上蓋が正しく装着され、パチン錠が掛かっていることを確認してください。

- 6** 投入口から食材を入れてください。
○トロロがシューターから出てきます。

⚠ 注意

一度にたくさんの食材を入れると、機械に過度の負荷がかかり、エラー表示灯の「過負荷」が点灯します。その場合は停止スイッチを押して作業を中止し、しばらく時間をおいてから作業を再開してください。

- 7** 作業が終わりましたら停止スイッチを押します。
○運転表示灯が消灯し、機械が停止します。

- 8** 使用後は必ずブレーカ（メイン電源）を「OFF」にし、コンセントから電源プラグを抜いてください。

⚠ 警告

危険ですので、作業中は絶対に投入口の中に手や指を入れないでください。

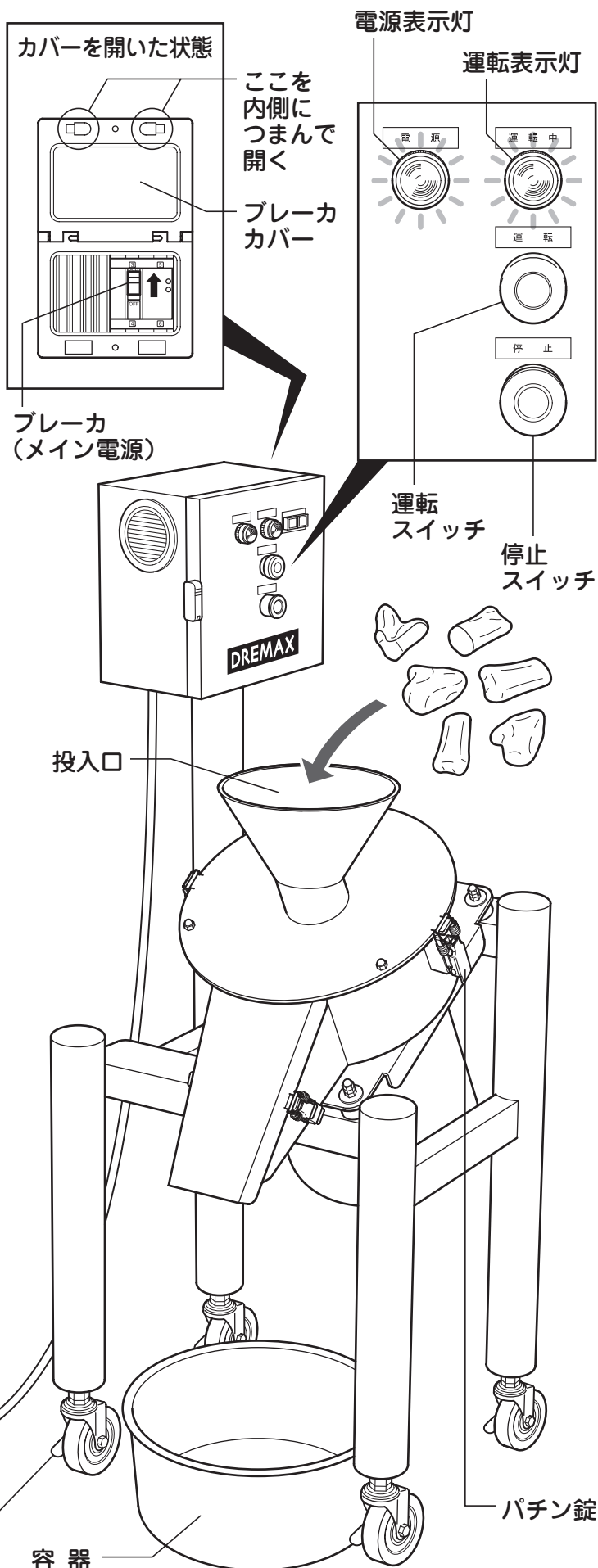

必ず水平な場所に設置し、キャスターのストッパーをロックしてください。

お手入れ方法

ご使用後は、食材が乾いてこびりつく前によく洗浄して取り除いてください。

- 1** パチン錠を解除し、上蓋のガイド部がオロシドラムから抜けるようにずらしてはずします。

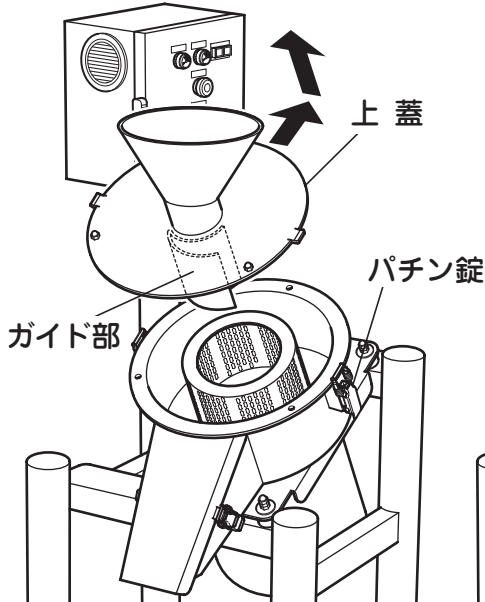

- 2** 4本のねじを六角レンチではずし、オロシドラムを持ち上げて駆動軸からはずします。

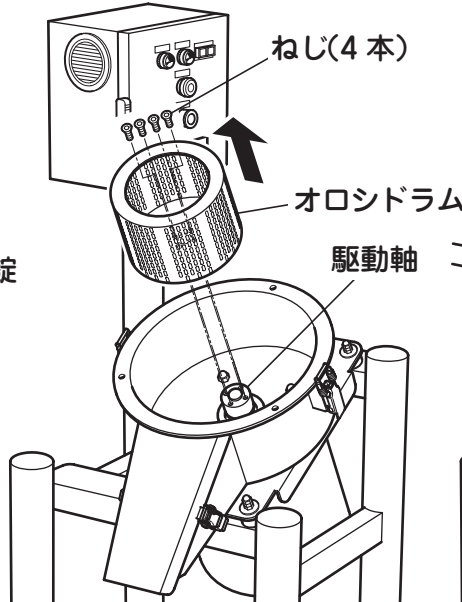

- 3** この状態で駆動軸に付いている食材や汚れを洗い落としてください。

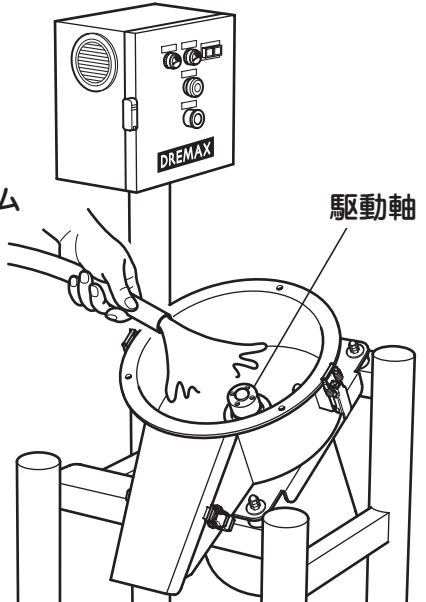

- 4** 4個のナットをボックスドライバーではずし、ドラム本体を持ち上げてはずします。

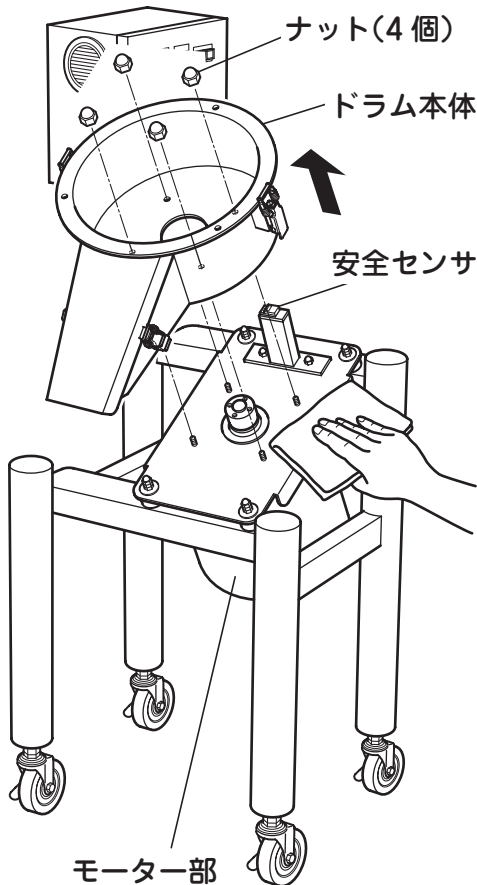

- 5** 本体に付いた食材や汚れは、濡れ布巾などで拭き取り、乾いた布で水気を拭き取ってください。

⚠ 注意

- 本体の水掛洗いはしないでください。電源ボックスや安全センサ、モーター部に水が入ると故障の原因になりますので、電源部には直接水がかからないように御注意ください。

- 6** 上蓋、オロシドラム、ドラム本体を水洗いしてください。ドラム本体を洗う際は、シューターカバーをはずしてカバーおよびシューター内も洗ってください。

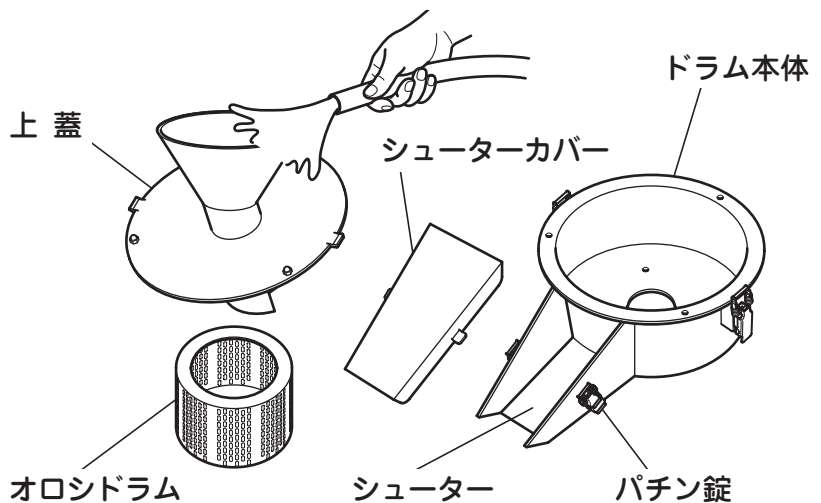

⚠ 注意

- オロシドラムはブラシ等を使って洗ってください。素手で洗いますと、けがの原因になります。

仕 様

機 械 寸 法	W700 × L700 × H1430 (mm)
重 量	80kg
電 動 機	三相 200V 1500W インバータ付
使 用 時 間	連 続
処 理 能 力	毎時 300kg
外 装	SUS304 ステンレス製

♡ 愛情点検

長年のご使用のためトロロ(山芋)オロシ機の点検をぜひ!

このような症状は ありませんか?	ご使用中に電源コード・電源プラグが異常に熱くなる。
	電源コードを曲げると通電したり、しなかったりする。
	いつもより異常に音、振動が大きくなる。
	その他異常、故障がある。

ご使用にならないでください。

故障や事故防止のためスイッチを切り、電源コンセントから電源プラグを抜き、必ず販売店にご相談ください。
点検・修理に要する費用などは販売店にご相談ください。

アフターサービス

1. 保証書

保証書は必ず『お買い上げ日・販売店名』等の記入をお確かめのうえ、販売店から受け取っていただき、内容をよくお読みの後大切に保管してください。
保証期間はお買い上げから1年間です。

2. 修理を依頼される時

「おかしいな?」と思ったら、ご使用を中止し、必ず電源プラグを抜き、お買い上げの販売店にご相談ください。

保証期間中は.....

保証書の規定に従ってお買い上げの販売店が修理をさせていただきますので、恐れ入りますが製品に保証書(取扱説明書)を添えてご持参ください。

保証期間が過ぎているときは.....

お買い上げの販売店へご依頼ください。
修理すればご使用になれる製品については、ご希望により有料で修理させていただきます。

⚠ 安全に関するご注意

- ご使用前に【取扱説明書】をよくお読みのうえ、安全に正しくお使いください。
 - 取り扱いを誤りますと火災や事故の原因となります。
- ※ 保証期間中であっても、次の場合は有料になりますので、ご注意ください。
- (イ) ご使用上の誤りおよび不当な修理や改造による故障および損傷。
 - (ロ) お買い上げ後の落下などによる故障および損傷。
 - (ハ) 火災・地震・風水害・落雷その他天災地変、公害や異常電圧による故障および損傷。
 - (ニ) 消耗品および消耗による故障

保証書

形式 トロロ(山芋)オロシ機 F-600		保証期間		お買い上げ日	
お客様	お名前	ふりがな		販売店	年 月 日から
	ご住所	〒□□□□-□□□□			
		お電話		電話	

株式会社ドリマックス

〒332-0035 埼玉県川口市西青木 3-3-9 ドリマックスビル

TEL: 048-254-1231 FAX: 048-254-1331

URL http://www.dremax.com

注) 製品は改良のため予告なく仕様、デザインを変更することがあります。

2021.07

検査証	
出荷責任者	製造責任者