

DREMAX

保証書付

コンパクト オロシ

RX-2

取扱説明書

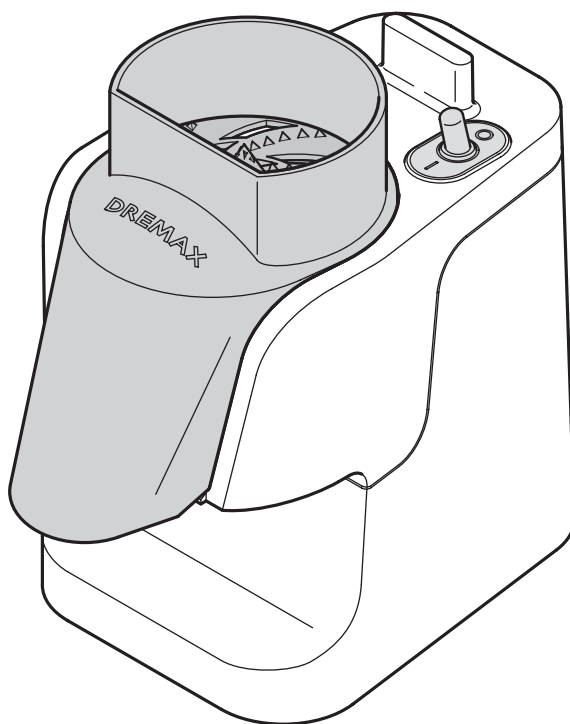



- このたびは **DREMAX コンパクト オロシ RX-2** をお買い上げいただきまして、まことにありがとうございます。
- 製品を安全に正しく使用していただくために、お使いになる前にこの取扱説明書をよくお読みになり十分にご理解ください。
- 取扱説明書はお読みになられた後、いつでもお手元においてご使用ください。
- 保証書は取扱説明書の裏表紙に記載しております。お買い上げ日、販売店名などの記入をお確かめください。

もくじ



安全上のご注意	1
各部のなまえ	3
お使いいただく前の準備と確認	4
正しい使い方	5
お手入れ方法	8
仕様	9
保証とアフターサービス	裏表紙
保証書	裏表紙









安全上のご注意

- ご使用になる前に内容をよくお読みのうえ、安全に正しくお使いください。
- ここに示した注意事項は、安全に関する重大な内容を記載していますので必ずお守りください。
- 警告・注意の指示と意味は次のようになっています。

 警告	誤った取り扱いをすると人が死亡または重傷を負う可能性が想定される内容を示します。
 注意	誤った取り扱いをすると人が傷害を負ったり物的損害※の発生が想定される内容を示します。

※物的損害とは、家屋・家財および家畜・ペットにかかわる拡大損害を示します。











図記号の例	
 刃物注意	△は、注意(警告を含む)を示します。具体的な注意事項は、△の中や近くに文章や絵で示します。左図の場合は"刃物注意"を示します。
 分解禁止	⊘は、禁止(してはいけないこと)を示します。具体的な禁止内容は、⊘の中や近くに文章や絵で示します。左図の場合は"分解禁止"を示します。
 プラグを抜く	●は、強制(必ずやること)を示します。具体的な強制内容は、●の中や近くに文章や絵で示します。左図の場合は"プラグを抜くこと"を示します。

警告		
 使用禁止	本取扱説明書の記載内容が理解できない人は本機を使用しないでください。	事故の原因になります。
 分解禁止	修理技術者以外は、絶対に修理・改造をしないでください。	火災・感電・けがの原因になります。
 分解禁止	当社が使用者側での部品交換および修理を推奨しない箇所を、使用者側の判断により部品交換および修理をしないでください。	故障・破損・けがの原因になります。
 水濡れ禁止	本体を水に浸したり、電源コードを水につけたり、ON/OFF スイッチなどの電源部に水をかけないでください。	ショート・感電・故障の原因になります。
 禁止	運転中に本体から各ユニットをはずさないでください。	故障・破損・けがの原因になります。
 接触禁止	運転中、投入口に手や指を入れないでください。	けがの原因になります。
 禁止	食べ物以外のものを入れて運転しないでください。	故障・破損・けがの原因になります。
 接触禁止	オロシ盤は鋭利ですので直接手で触れないでください。特にお手入れの際は、十分注意してください。	けがの原因になります。
 禁止	子どもに使用させないでください。また、機械のそばに子どもを近づけないでください。	火災・感電・けがの原因になります。

⚠ 警告

 強制	<p>必ず、作業の開始前と終了時にオロシ盤と押しの状態を確認してください。万一、作業中にオロシ盤の刃や押しの突起部分が欠けた場合、もしくはその他の異物が混入した場合は、おろした全ての食材を捨ててください。</p>	<p>けがの原因になります。</p>
---	--	--------------------

⚠ 注意

 禁止	<p>不安定な場所では使用しないでください。</p>	<p>機械の転倒による破損やけがの原因になります。</p>
 強制	<p>交流 100V（定格）以外では使用しないでください。</p>	<p>火災・感電・故障の原因になります。</p>
 プラグを持つ	<p>電源プラグを抜くときは、電源コードを持たずに必ず先端の電源プラグを持って引き抜いてください。</p>	<p>ショートや感電して発火する恐れがあります。</p>
 強制	<p>電源プラグの抜き差しは、ON/OFF スイッチを「OFF」にし、機械が停止していることを確認してからおこなってください。</p>	<p>故障・破損・けがの原因になります。</p>
 禁止	<p>運転中に本体を移動させないでください。</p>	<p>故障・破損・けがの原因になります。</p>
 禁止	<p>電源コードをキズつけたり、破損したり、加工したり、無理に曲げたり、引き抜いたり、ねじったりしないでください。また、電源コードに重い物を載せたり、挟み込んだり、ガスコンロなどの熱源に近づけたりしないでください。</p>	<p>電源コードが破損し、火災・感電の原因になります。</p>
 使用禁止	<p>電源コードが傷んでいたり、電源プラグの電源コンセントへの差し込みがゆるい場合は、使用しないでください。</p>	<p>ショート・感電・発火の原因になります。</p>
 プラグを抜く	<p>部品の取り付け・取り外しおよびお手入れをする際は、必ず ON/OFF スイッチを「OFF」にし、機械が停止していることを確認して電源プラグを電源コンセントから抜いてください。</p>	<p>けがの原因になります。</p>
 強制	<p>本体傾斜部に付いた食材を取り出すときは投入口およびオロシ盤を取り外してください。</p>	<p>けがの原因になります。</p>
 強制	<p>モーター連続使用時間（常温の場合 15 分）を経過した場合は、必ず ON/OFF スイッチを「OFF」にし、電源プラグを電源コンセントから抜いて 30 分程度休止してください。</p>	<p>故障の原因になります。</p>
 プラグを抜く	<p>ご使用の時以外は、電源プラグを電源コンセントから抜いてください。</p>	<p>絶縁劣化による感電・漏電・火災の原因になります。</p>

各部のなまえ

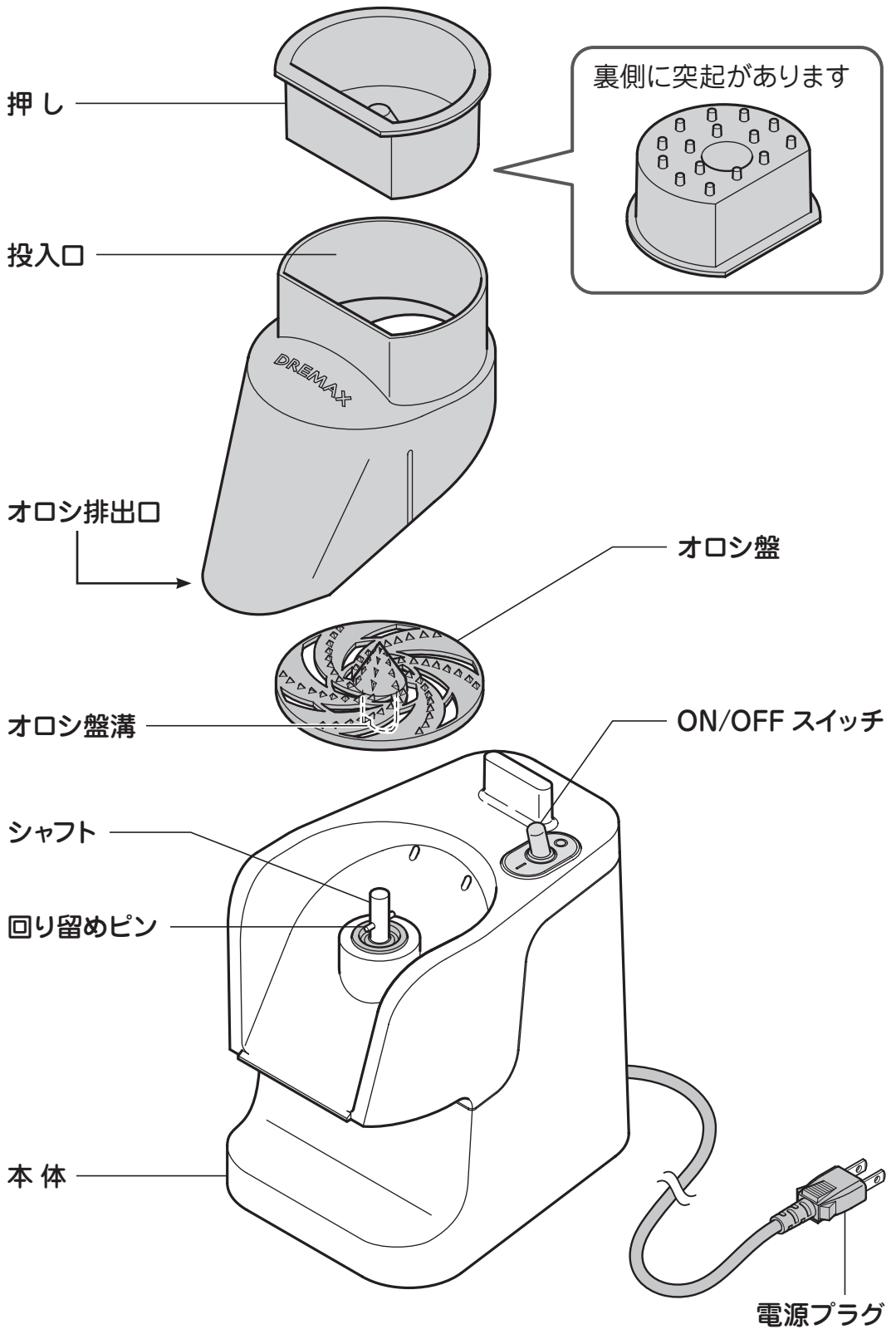

==== お使いいただく前の準備と確認 ====

※ 本機を初めてご使用になる場合は、必ず洗浄してからお使いください。

洗浄のしかたは「**お手入れ方法**」(8 ページ) を参照してください。

※ 運転中に停電になったときは、電源が復旧する前に必ず ON/OFF スイッチを「OFF」にし、復旧してから「ON」にしてください。

1. 本体を平らな場所に置いてください。
2. ON/OFF スイッチが「OFF」であることを確認してください。
3. オロシ盤が正しく取り付けられていることを確認してください。
 - シャフトの回り留めピンにオロシ盤の溝を奥までしっかりとめ込んでください。(奥までめ込まないと破損や故障の原因になります。)
4. 投入口をオロシ盤の上から本体に押し込んで取り付けください。
5. おろした食材を受ける容器を用意します。
6. 電源プラグを電源コンセントに差し込んでください。
 - ON/OFF スイッチが「OFF」になっていることを確認してから差し込んでください。

⚠ 警告



水濡れ禁止

絶対に濡れた手で電源プラグを差し込まないでください。感電の恐れがあります。



プラグを持つ

必ず、電源プラグを持って抜き差ししてください。電源コードを引っ張ると破損の原因になります。



強制

作業の前には必ず、オロシ盤の状態を確認してください。

万一、オロシ盤が欠けている場合は、使用しないで新しいオロシ盤と交換してください。けがの原因になります。

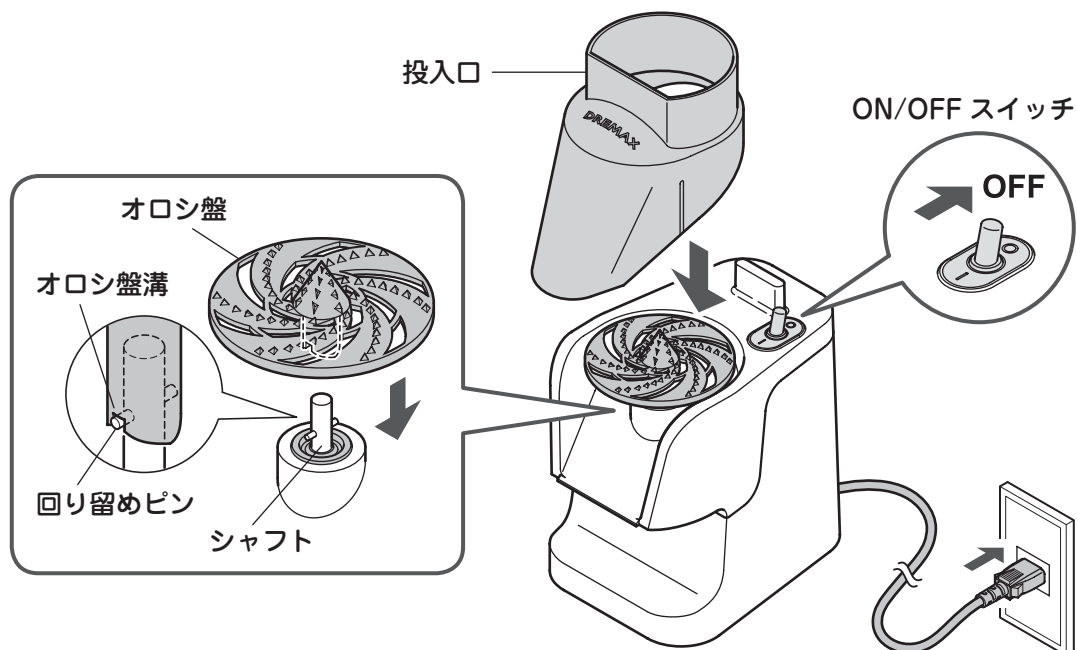

正しい使い方

警告



必ず、作業の開始前と終了時にオロシ盤と押しの状態を確認してください。
万一、作業中にオロシ盤の刃や押しの突起部分が欠けた場合、もしくはその他の異物が混入した場合は、おろした全ての食材を捨ててください。けがの原因になります。

1 食材の下準備をします

- 食材の皮をむいてください。
- 太い大根などは、投入口に入る大きさに縦割りにしておいてください。

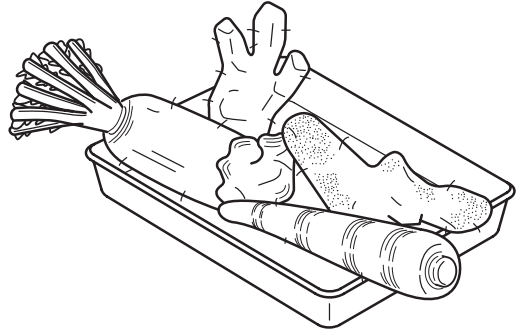

2 オロシ排出口の下に食材を受ける容器を置きます

- おろした食材を受ける容器をオロシ排出口の下（本体に当たるよう）に置いてください。

3 ON/OFFスイッチを「ON」にして食材をおろします

- 食材を投入口に入れて押し込んでください。
- おろした食材がオロシ排出口から出てきますので、容器から溢れないように注意してください。

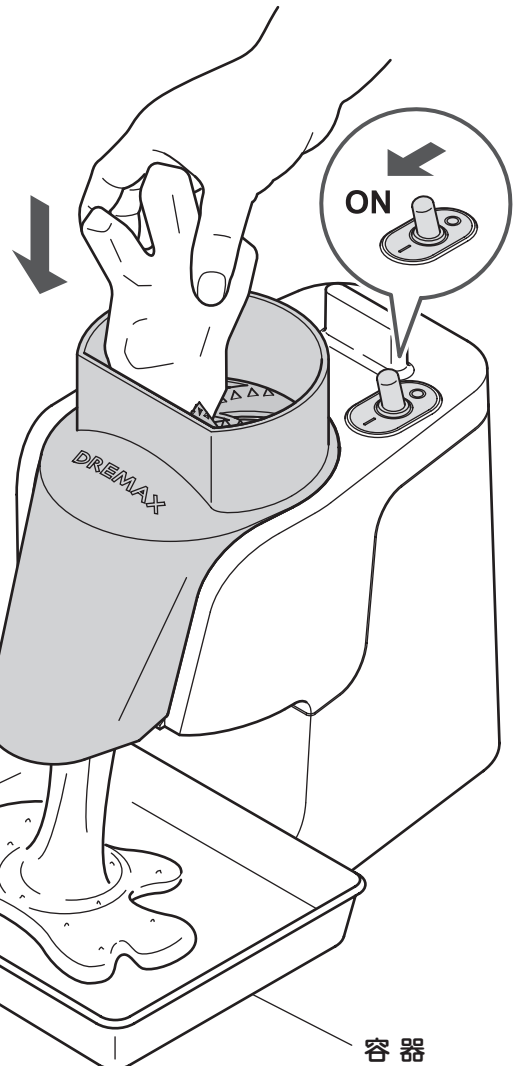

警告





危険ですので投入口に手を入れて食材を奥まで押し込まないでください。
けがの原因になります。

上手におろすための
ワンポイント アドバイス
(7ページ)を参照してください。

4 小さくなった食材は "押し" を使って押し込んでください

警告

 必ず "押し" を使って押し込んでください。危険ですので投入口には絶対に手を入れないでください。けがの原因になります。

強制  万一、作業中にオロシ盤の刃や押しの突起部分が欠けた場合、もしくはその他の異物が混入した場合は、おろした全ての食材を捨ててください。けがの原因になります。



5 手順 **3** **4** を繰り返します

注意

強制  本機の連続使用時間は 15 分です。15 分以上の連続使用はしないでください。長時間連続で使用すると故障の原因になります。

サーマルプロテクター機能はついておりません。

6 作業を終了したら ON/OFF スイッチを「OFF」にし、電源プラグを電源コンセントから抜いてください

○必ず、ON/OFF スイッチを「OFF」にしてから電源プラグを抜いてください。

警告

 濡れた手で電源プラグに触れないでください。感電の恐れがあります。

強制  必ず、電源プラグを持って電源コンセントから抜いてください。電源コードを引っ張ると破損の原因になります。

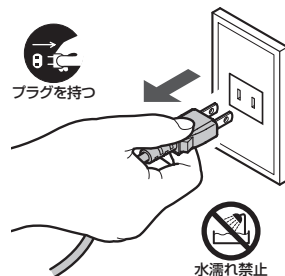

上手におろすためのワンポイントアドバイス

- 食材を強く押し込むとより粗く、弱く押し込むとより細かくおろせます。
- 食材を押し込む時にオロシ盤の中央部を避け、中央部よりやや左端を使ってご使用になるとモーターの負荷も軽減され食材もきれいに仕上がります。
- 粘性の強い山芋をおろす場合は、あらかじめオロシ盤や投入口内部および本体のシャフト周辺の傾斜部を水で濡らしてからおろすと、べたつくことなくスムーズに落ちてきます。
(自然薯には対応しておりません。)
- 投入口一杯に入るような太い大根をおろす場合は、右図のように縦割りにして左右に回しながら押し込むときれいにおろせます。
- オロシ盤がすり減り、おろせなくなった場合は、販売店、製造元でお買い求めください。

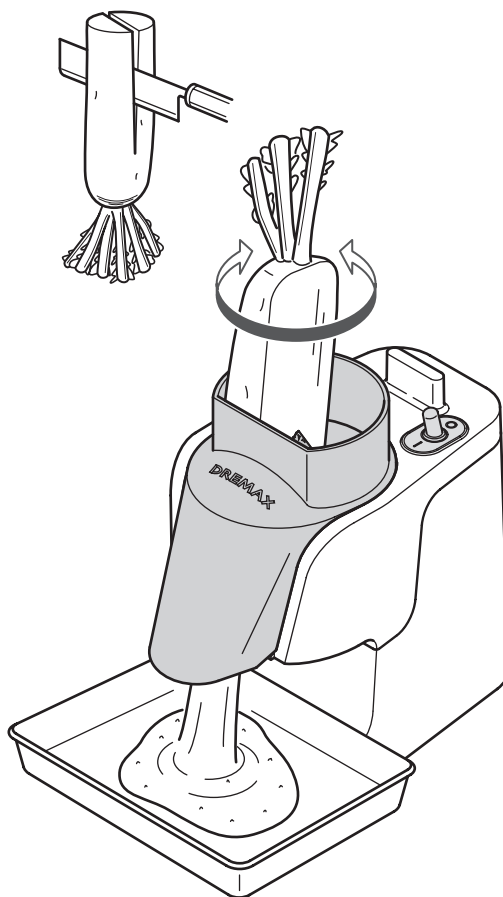

お手入れ方法

ご使用後は、付着した食材が乾いてこびりつく前に記載どおりの手順できれいに洗浄して取り除いてください。洗い残しが故障の原因になることがあります。
手入れ不足に起因する故障の場合、有償修理となります。

1 ON/OFFスイッチを「OFF」にして電源プラグを電源コンセントから抜いてください

2 押し、投入口、オロシ盤を本体から取り外して洗浄します

- 取り外した各部品に付着している食材や汚れを取り除き、水洗いしてください。
- 洗浄後は、水気をよく拭き取ってください。

警告



接触禁止

オロシ盤を洗うときは、図のように市販のブラシ等で洗浄してください。

素手で洗うと、けがの原因になります。

3 本体の傾斜部を洗浄し、本体外側の汚れを拭き取ります

- 本体のシャフト周辺の傾斜部だけを水洗いしてください。
- 本体の外側を濡れ布巾等できれいに拭いた後、乾いた布で水気をよく拭き取ってください。

警告



水掛け禁止

丸洗いしないでください。

本体に水を掛けたり、水に浸すと故障の原因になります。



強制

お手入れの際、落下、転倒などの大きな衝撃を与えないでください。

故障の原因になります。

4 お手入れ後は、はずした部品を取り付けて、風通しの良い乾燥した場所に保管してください。

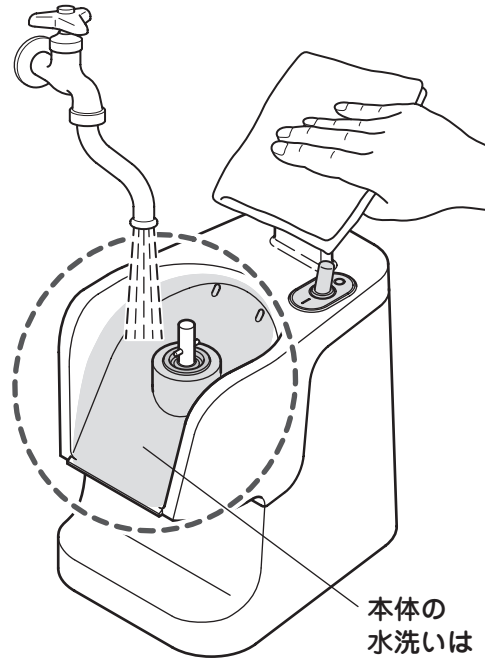
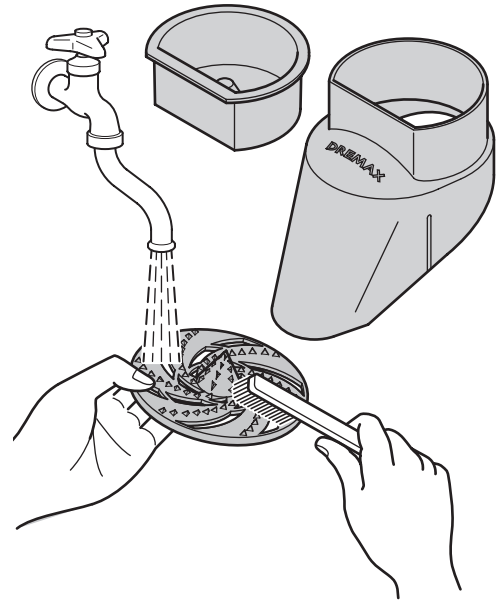

本体の外装にヒビや欠けなどの破損がある場合、内部に水が入り、故障の原因になります。そのような時は販売店にご相談ください。

仕 様

機 械 寸 法	W160 × L260 × H270 (mm)
定 格 消 費 電 力	60/70W 50/60 Hz
重 量	3.2 kg
使 用 時 間	15分
投 入 口	φ100 (変形)
処 理 能 力	オロシ 大根 10本 / 5分 長芋 9.2kg / 5分

※ サーマルプロテクター機能はついておりません。

※ 15分以上の連続使用は、絶対におこなわないでください。

※ 自然薯のオロシはできません。

••••• MEMO •••••

保証とアフターサービス

よくお読みください

使い方・お手入れ・修理などは

■まず、お買い求め先へ ご相談ください。

▼お買い上げの際に記入されると便利です

お買い求め先

電 話

お買い上げ日 年 月 日

●保証期間中は、下記の規定に従ってお買い求め先が修理させていただきますので、おそれ入りますが、製品に保証書を添えてご持参ください。

保証期間：お買い上げ日から 本体1年間

1. 保証規定

- ① 本製品の保証期間はご購入日より1年間とさせていただきます。保証期間内で取扱説明書に従い、通常のご使用状態において、製造上の不備に起因する不具合について保証いたします。
- ② 本保証は日本国内においてのみ有効となります。
- ③ 本製品の故障などに起因する二次的な災害（他の機械の破損など）・損失については一切責任を負いかねますのでご了承ください。

保証書は必ず『お買い上げ日・販売店名』等の記入をお確かめのうえ、販売店から受け取っていただき、内容をよくお読みの後大切に保管してください。
保証期間はお買い上げから1年間です。

2. 修理を依頼される時

「おかしいな？」と思ったら、ご使用を中止し、必ず電源プラグを抜き、お買い上げの販売店にご相談ください。

保証期間中は……

保証書の規定に従ってお買い上げの販売店が修理をさせていただきますので、恐れ入りますが製品に保証書（取扱説明書）を添えてご持参ください。

保証期間が過ぎているときは……

お買い上げの販売店へご依頼ください。
修理すればご使用になれる製品については、ご希望により有料で修理させていただきます。

修理を依頼されるときは

「取扱説明書」でご確認のあと、直らないときは、まず電源プラグを抜いて、お買い求め先へご連絡ください。

製品名 コンパクトオロシ

品番 RX-2

故障の状況 できるだけ具体的に

愛情点検

長年のご使用のためコンパクトオロシの点検をぜひ！

このような症状はありませんか？	ご使用中に電源コード・電源プラグが異常に熱くなる。
	電源コードを曲げると通電したり、しなかったりする。
	いつもより異常に音、振動が大きくなる。
	その他異常、故障がある。

ご使用にならないでください。

故障や事故防止のためON/OFFスイッチを「OFF」にし、電源コンセントから電源プラグを抜いて、必ず販売店にご相談ください。
点検・修理に要する費用などは販売店にご相談ください。

安全に関するご注意

- ご使用前に【取扱説明書】をよくお読みのうえ、安全に正しくお使いください。
 - 取り扱いを誤りますと火災や事故の原因となります。
※保証期間中であっても、次の場合は有料になりますので、ご注意ください。
- (1) ご使用上の誤りおよび不当な修理や改造（P1「安全上のご注意」警告事項参照）による故障および損傷。
 - (2) お買い上げ後の落下などによる故障および損傷。
 - (3) 火災・地震・風水害・落雷その他天災地変、公害や異常電圧による故障および損傷。
 - (4) 消耗品（オロシ盤・駆動部品）および消耗による故障（投入口・押し）。
 - (5) 清掃不足による故障

保証書

型式 コンパクトオロシ RX-2			
お客様 お名前 ご住所	ふりがな	保証期間 1年	お買い上げ日 年 月 日から
	〒□□□□-□□□□ お電話		

株式会社ドリマックス

〒332-0035 埼玉県川口市西青木 3-3-9 ドリマックスビル

TEL: 048-254-1231 FAX: 048-254-1331

URL <http://www.dremax.com>

注) 製品は改良のため予告なく仕様、デザインを変更することがあります。

検品者

2021.05