

# DREMAX

保証書付

## 斜め姿切り機 M-300D

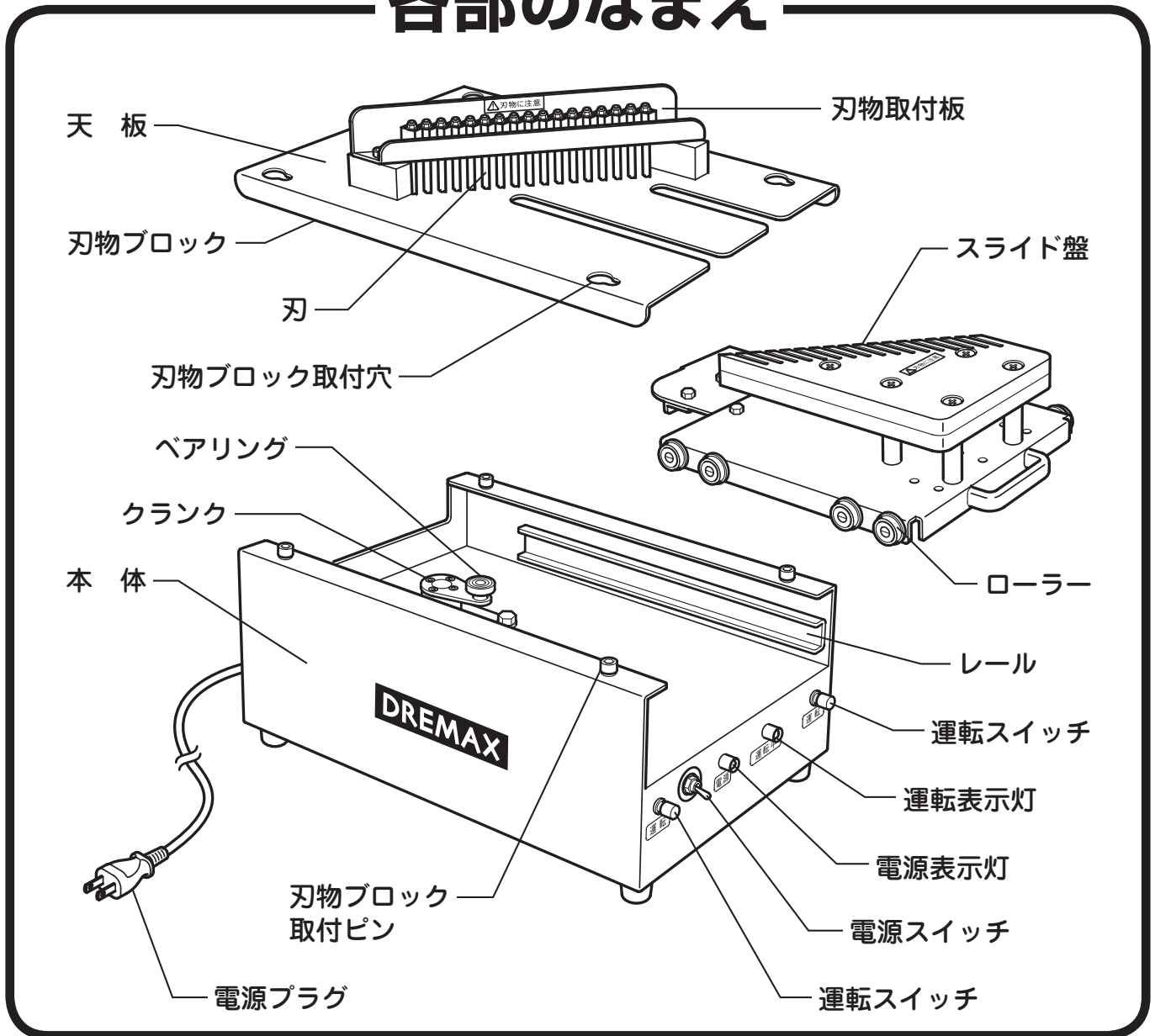

## 取扱説明書

### 各部のなまえ



- このたびは、DREMAX 斜め姿切り機 M-300D をご購入いただきまして、まことにありがとうございます。
- 製品を安全に正しくご使用していただくために、お使いになる前に取扱説明書をよくお読みになり十分にご理解ください。
- 取扱説明書はお読みになられた後、いつでもお手元においてご使用ください。
- 保証書は取扱説明書の裏面に記載しております。お買い上げ日、販売店名などの記入をお確かめください。

警告・注意の指示と意味は次のようになっています。

 <b>警告</b>	誤った取り扱いをすると人が死亡または重傷を負う可能性が想定される内容を示します。
 <b>注意</b>	誤った取り扱いをすると人が傷害を負ったり物的損害※の発生が想定される内容を示します。

※物的損害とは、家屋・家財および家畜・ペットにかかわる拡大損害を示します。

# 正しい使い方

## 1 本体にスライド盤を正しく装着してください。

- スライド盤のローラーを本体のレールに合わせて奥までしっかりと挿入します。  
(本体奥にあるクランクのベアリングがスライド盤のクランク溝に入ります。)

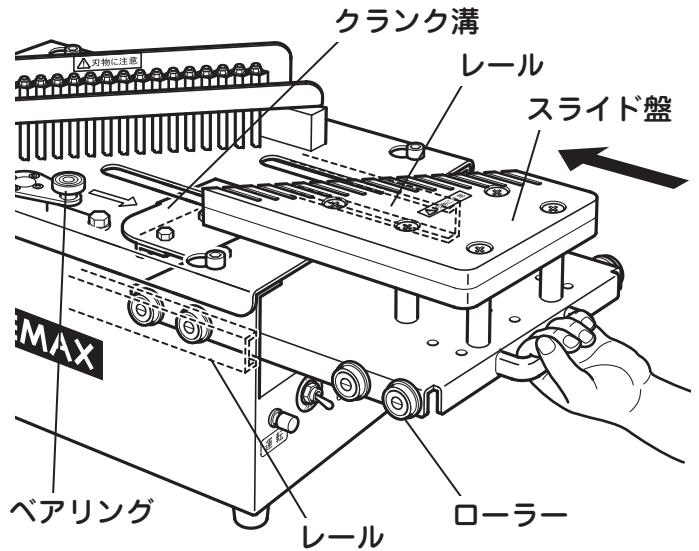

## 2 電源プラグをコンセントに差し込みます。

- 必ず、電源スイッチが「OFF」になっていることを確認してください。

## 3 電源スイッチを「ON」にします。

- 電源表示灯が点灯します。

## 4 食材を1本ずつスライド盤の前に置いて、2個の運転スイッチを両手で同時に押します。

- スライド盤が食材をタテ刃側に押し出して斜め切りにします。
- スライド盤は元の位置に戻って停止します。(1往復で1工程)
- 作動中は運転表示灯が点灯します。
- ※ 安全のため、運転スイッチを2個同時に押さないとスライド盤は作動しません。また、スイッチは必ず1人が両手で押してください。

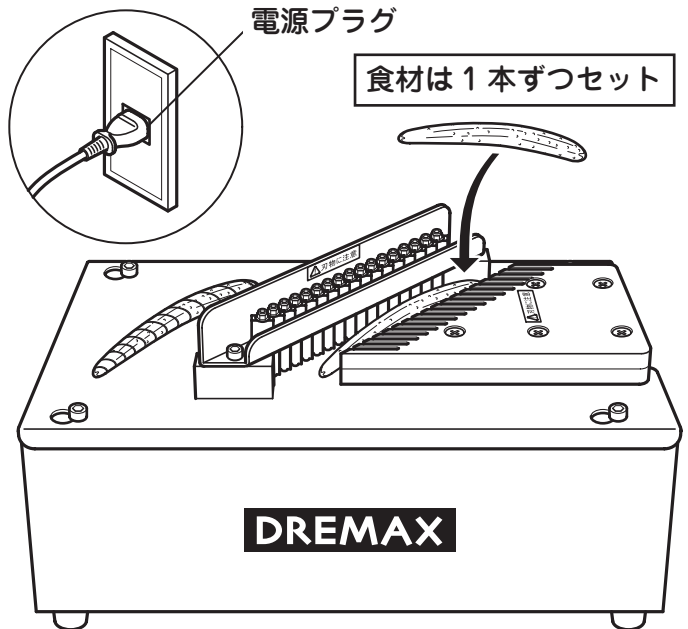

## 5 4の作業を繰り返してください。

- スライスされた食材はきれいに揃っていますので、そのままパック詰めすることができます。
- 本体の横に食材を受ける容器を置き、スライスした食材を次々に押し出して容器に入れる方法もあります。

## 9 作業が終わりましたら電源スイッチを「OFF」にし、電源プラグをコンセントから抜いてください。

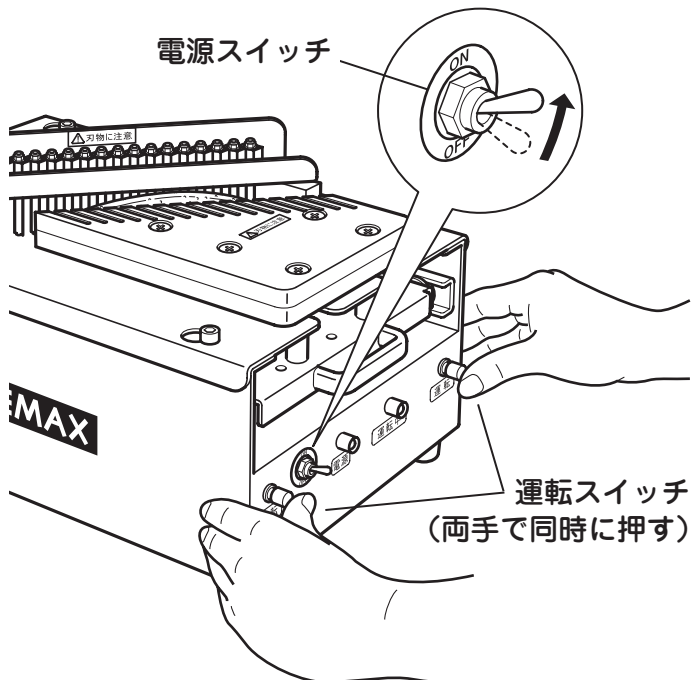

### 警告

- 食材をセットするときは、絶対に本機を作動させないでください。スライド盤とタテ刃に手や指が挟まれるおそれがあります。

# タテ刃の交換

タテ刃が欠けたり、切れ味が悪くなった場合は、交換してください。

**1** 本体から刃物ブロックをはずします。

○ 刃物ブロックを横にスライドさせ、本体の取付ピンからはずしてください。

**2** 刃物ブロックの刃物取付板からナット、ワッシャー、スペーサをはずし、刃を下側から引き抜きます。

**3** 右図のように、新しい刃を刃物ブロックの下側から差し込み、ナット、ワッシャー、スペーサで固定してください。

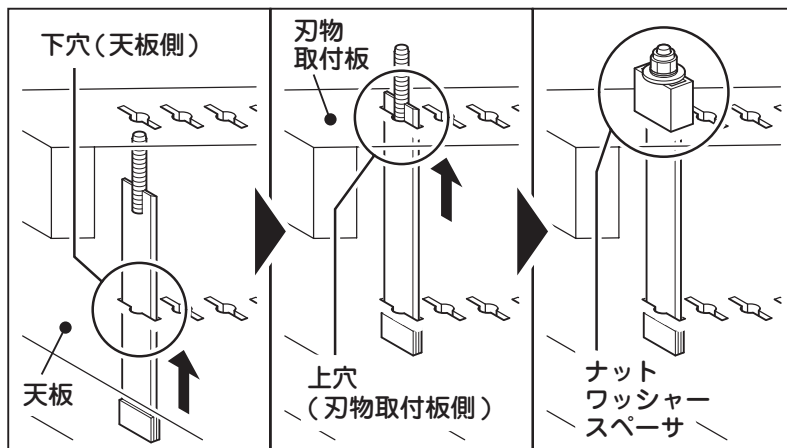
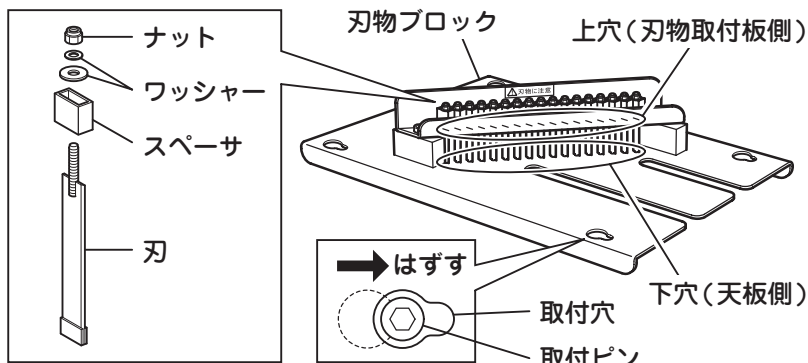

## 警告

危険ですので、必ず軍手等を着用しておこなってください。

※刃物のご注文は、お買い上げの販売店にお問い合わせください。

# お手入れ方法

**1** スライド盤、刃物ブロックの順に本体からはずします。

**2** 本体の汚れは水で濡らした布を固く絞って拭き取り、乾いた布で水気を拭き取ってください。

**3** スライド盤、刃物ブロックは水洗いした後、水気を拭き取ってください。

**4** 刃物ブロック、スライド盤の順に本体に取り付けます。

## 警告

刃物ブロック、スライド盤が正しく装着されていない状態で作動させると、機械が破損します。

刃物ブロックは取付穴を取付ピンに合わせ、しっかりとスライドさせて固定してください。

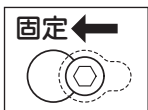

スライド盤は「正しい使い方 1」を参考に正しく装着してください。

## 注意

本体に水をかけないでください。また、本体および付属部品の煮沸消毒をしないでください。食器洗浄機も使用しないでください。機械の故障・変形・破損の原因になります。

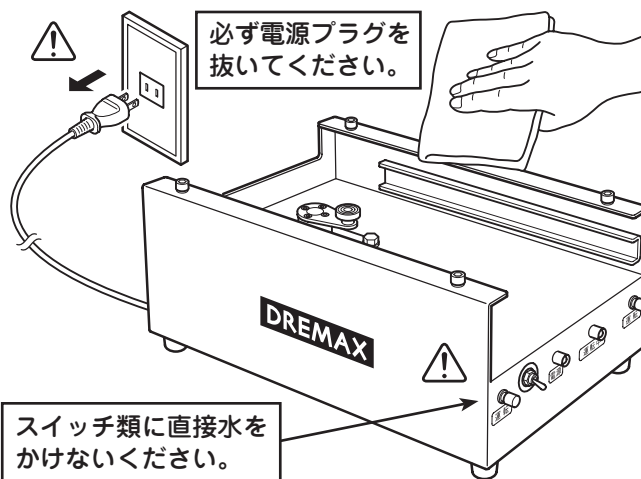

スイッチ類に直接水をかけないでください。

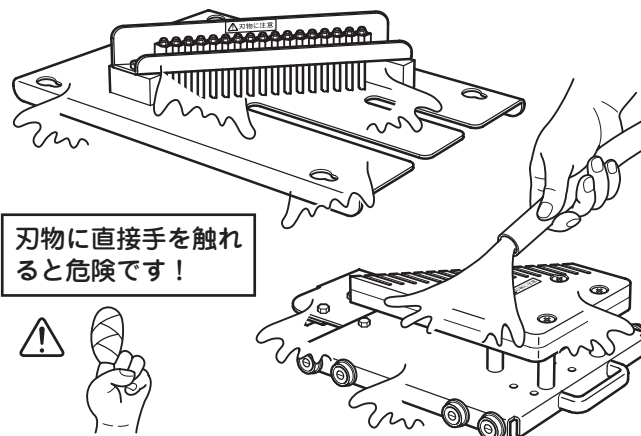

# 仕様

機械寸法	W340 × L600 × H350 (mm)
重量	30kg
電動機	単相 100V 90W
使用時間	連続
処理能力	毎時 500 ～ 1000 本
外装	SUS304 ステンレス製
処理サイズ	厚み 10.0mm (特注可) 斜め角度 45° 固定 厚み固定

# アフターサービス

## 1. 保証書

保証書は必ず『お買い上げ日・販売店名』等の記入をお確かめのうえ、販売店から受け取っていただき、内容をよくお読みの後大切に保管してください。保証期間はお買い上げから1年間です。

## 2. 修理を依頼される時

「おかしいな?」と思ったら、ご使用を中止し、必ず差込みプラグを抜き、お買い上げの販売店にご相談ください。

保証期間中は ……

保証書の規定に従ってお買い上げの販売店が修理をさせていただきますので、恐れ入りますが製品に保証書（取扱説明書）を添えてご持参ください。

保証期間が過ぎているときは ……

お買い上げの販売店へご依頼ください。修理すればご使用になれる製品については、ご希望により有料で修理させていただきます。

# 愛情点検

長年のご使用のため斜め姿切り機の点検をぜひ!

このような症状はありませんか?	ご使用中に電源コード・電源プラグが異常に熱くなる。
	電源コードを曲げると通電したり、しなかったりする。
	いつもより異常に音、振動が大きくなる。
	その他異常、故障がある。

ご使用にならないでください。

故障や事故防止のため電源スイッチを切り、コンセントから電源プラグを外し、必ず販売店にご相談ください。点検・修理に要する費用などは販売店にご相談ください。

## 安全に関するご注意

- ご使用前に【取扱説明書】をよくお読みのうえ、安全に正しくお使いください。
  - 取り扱いを誤りますと火災や事故の原因となります。
- ※ 保証期間中であっても、次の場合は有料になりますので、ご注意ください。
- (イ) ご使用上の誤りおよび不当な修理や改造による故障および損傷。
  - (ロ) お買い上げ後の落下などによる故障および損傷。
  - (ハ) 火災・地震・風水害・落雷その他天災地変、公害や異常電圧による故障および損傷。
  - (ニ) 消耗品および消耗による故障

# 保証書

形式 斜め姿切り機 M-300D		保証期間		お買い上げ日	
お客様	お名前	ふりがな		販売店	1年 年 月 日から
	ご住所	〒□□□□-□□□□			
お電話				電話	

# 株式会社ドリマックス

〒332-0035 埼玉県川口市西青木 3-3-9 ドリマックスビル  
 TEL: 048-254-1231 FAX: 048-254-1331  
 URL http://www.dremax.com  
 注) 製品は改良のため予告なく仕様、デザインを変更することがあります。

検査証	
出荷責任者	製造責任者

2021.07