

DREMAX

保証書付

大根用縦割り機 F-3300V

取扱説明書

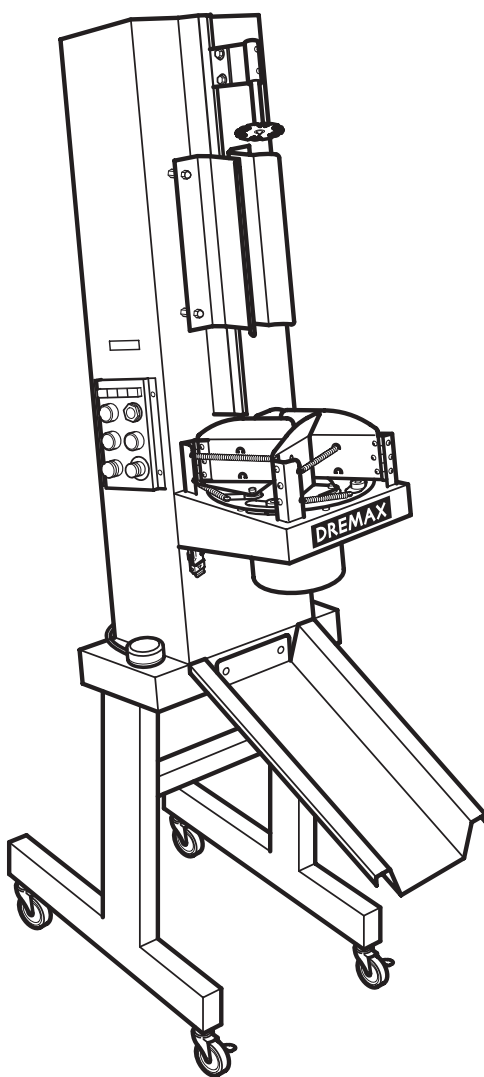



- このたびは **DREMAX 大根用縦割り機 F-3300V** をお買い上げいただきまして、まことにありがとうございます。
- 製品を安全に正しく使用していただくために、お使いになる前にこの取扱説明書をよくお読みになり十分にご理解ください。
- 取扱説明書はお読みになられた後、いつでもお手元においてご使用ください。
- 保証書は取扱説明書の裏表紙に記載しております。
お買い上げ日、販売店名などの記入をお確かめください。

もくじ

安全上のご注意	1
各部のなまえ	3
正しい使い方	4
縦割り刃の交換	6
お手入れ方法	6
仕様	裏表紙
アフターサービス	裏表紙
愛情点検	裏表紙
保証書	裏表紙



安全上のご注意

- ご使用になる前に内容をよくお読みのうえ、安全に正しくお使いください。
- ここに示した注意事項は、安全に関する重大な内容を記載していますので必ずお守りください。
- 警告・注意の指示と意味は次のようになっています。

 警告	誤った取り扱いをすると人が死亡または重傷を負う可能性が想定される内容を示します。
 注意	誤った取り扱いをすると人が傷害を負ったり物的損害※の発生が想定される内容を示します。

※物的損害とは、家屋・家財および家畜・ペットにかかわる拡大損害を示します。

図記号の例

 刃物注意	△は、注意（警告を含む）を示します。具体的な注意事項は、△の中や近くに文章や絵で示します。左図の場合は "刃物注意" を示します。
 分解禁止	⊘は、禁止（してはいけないこと）を示します。具体的な禁止内容は、⊘の中や近くに文章や絵で示します。左図の場合は "分解禁止" を示します。
 プラグを抜く	●は、強制（必ずやること）を示します。具体的な強制内容は、●の中や近くに文章や絵で示します。左図の場合は "プラグを抜くこと" を示します。



警告

 <small>分解禁止</small>	<p>修理技術者以外は、絶対に修理・改造をしないでください。</p>	<p>火災・感電・けがの原因になります。</p>
 <small>強制</small>	<p>必ず、作業の開始前と終了時に刃物の状態を確認してください。万一作業中に刃が欠けた場合は、食材を全て捨ててください。</p>	<p>けがの原因になります。</p>
 <small>強制</small>	<p>作動中は可動部に手を近づけないでください。</p>	<p>けがの原因になります。</p>
 <small>刃物注意</small>	<p>刃物に直接手を触れないでください。</p>	<p>けがの原因になります。</p>
 <small>禁止</small>	<p>電源コードを水につけたり、本体に水をかけたりしないでください。</p>	<p>ショート・感電・破損の恐れがあります。</p>
 <small>禁止</small>	<p>子どもに使用させないでください。 また、作業中に子どもを近づけないでください。</p>	<p>けが・感電をする恐れがあります。</p>



注意

 <small>強制</small>	<p>本体は平らな場所に設置し、必ずキャスターのストッパーをロックしてください。</p>	<p>転倒による破損やけがの原因になります。</p>
 <small>禁止</small>	<p>運転中に本体を移動させないでください。</p>	<p>けがの原因になります。</p>
 <small>プラグを持つ</small>	<p>電源プラグを抜くときは、コードを持たずに必ず先端のプラグを持って引き抜いてください。</p>	<p>ショートや感電して発火する恐れがあります。</p>
 <small>禁止</small>	<p>電源コードをキズつけたり、破損したり、加工したり、無理に曲げたり、引き抜いたりしないでください。また、電源コードに重いものを載せたり、挟み込んだりしないでください。</p>	<p>電源コードの破損による感電・火災の原因になります。</p>
 <small>スイッチを切る</small>	<p>電源プラグの抜き差しは、ブレーカを「OFF」にしてからおこなってください。</p>	<p>けがの原因になります。</p>
 <small>禁止</small>	<p>電源コードが傷んだり、電源プラグのコンセントへの差し込みがゆるい場合は、使用しないでください。</p>	<p>ショート・感電・発火の原因になります。</p>
 <small>プラグを抜く</small>	<p>ご使用の時以外は、電源プラグをコンセントから抜いておいてください。</p>	<p>絶縁劣化による感電・漏電・火災・けがや火傷の原因になります。</p>

各部のなまえ

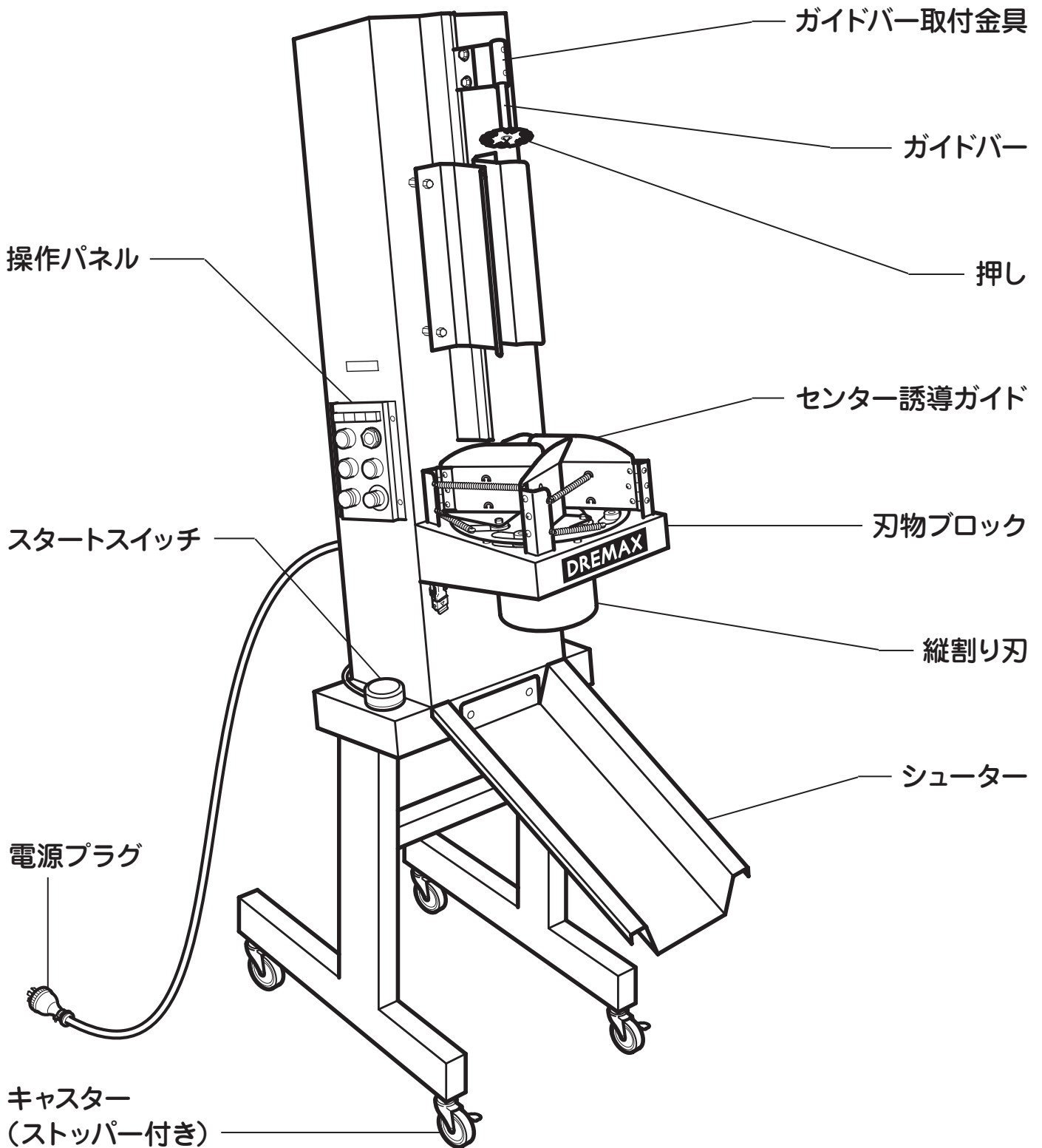

縦割り刃は4、6、8つ割りから
ご希望の物を1個お選びいた
だき、他はオプションとなり
ます。
くわしくは販売店にお問
い合わせください。

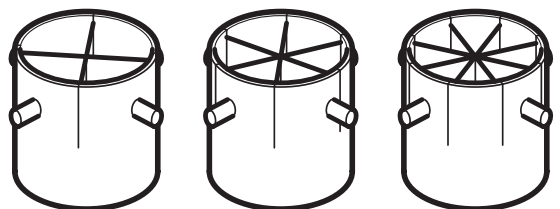

正しい使い方

- 1** 大根はヘタと頭を落としてください。
 ◎ ヘタと頭の切り口が真っ直ぐになるようにカットしてください。

⚠ 注意

当製品は、縦割りされた大根は、その次に処理された大根に押し出されてシューターに落下する構造になっています。
 切り口を斜めにカットしてしまうと、大根が正しく押し出されません。(右図参照)
 また、機械の故障の原因になります。

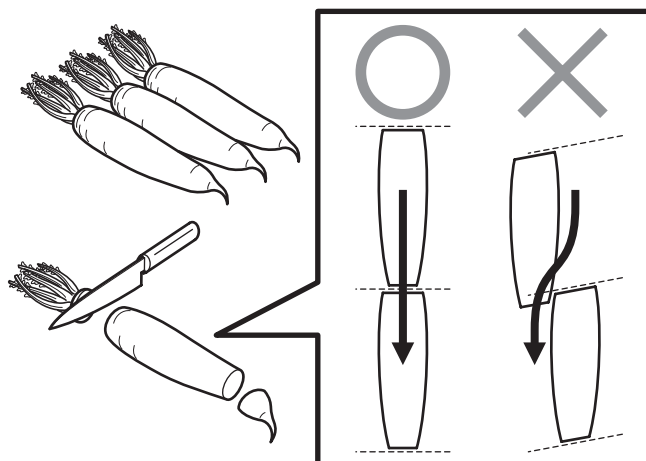

- 2** シューターの下に縦割りされた大根を受ける容器を置いてください。

- 3** 電源プラグをコンセントに差し込んでください。

- 4** 本体の背面パネルを開き、中のブレーカ（メイン電源）を「ON」にします。

- 5** 操作パネルの運転準備 ON スイッチを押します。
 ◎ 運転準備表示灯が点灯します。
 ◎ 起動灯が点滅します。

- 6** 操作パネルの起動スイッチを押します。
 ◎ 起動灯が点灯します。

- 7** 大根をセンター誘導ガイドの中央にセットします。

- 8** 手元のスタートスイッチを押してください。
 ◎ ガイドバーが下降し、縦割りされた大根がシューターに落下します。
 ◎ ガイドバーは自動的に元の位置に戻ります。

- 9** 以降、**7** **8** の作業を繰り返してください。

- 10** 作業が終わりましたら、運転準備 OFF スイッチを押します。
 ◎ 運転準備表示灯が消えます。

- 11** 必要に応じてブレーカ（メイン電源）を「OFF」にし、コンセントから電源プラグを抜いてください。

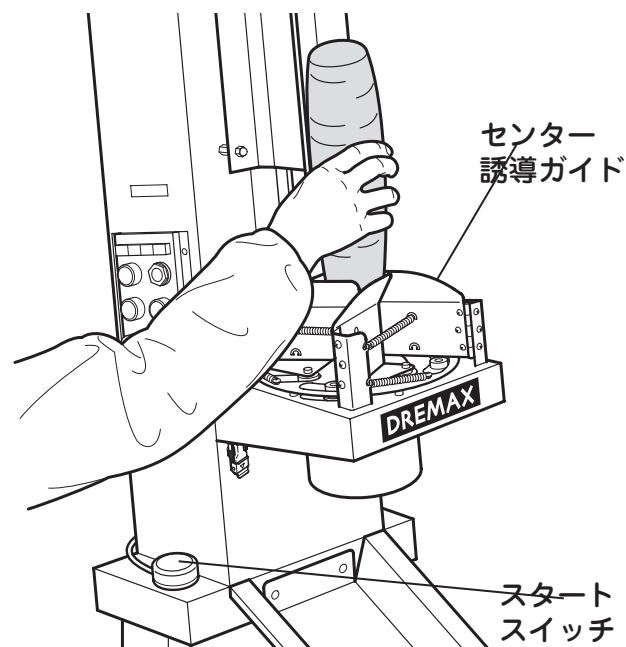
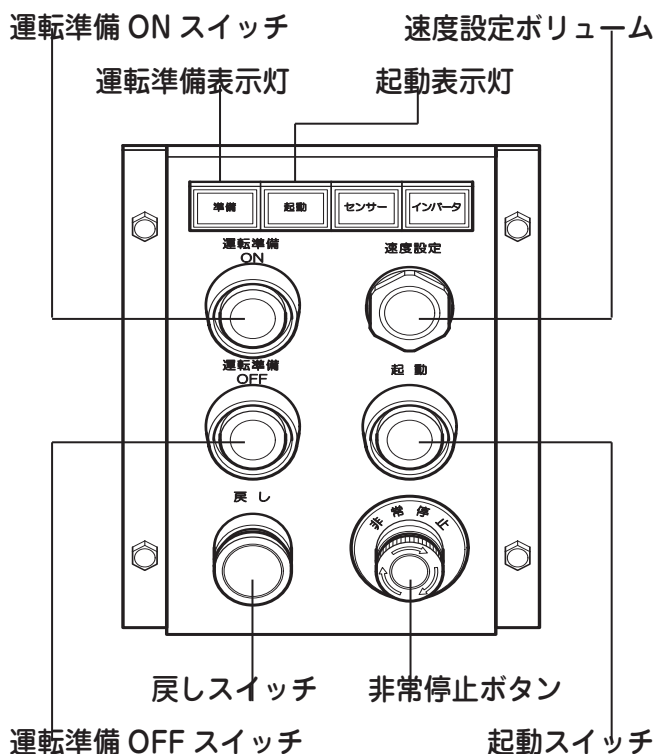

正しい使い方

■ 戻しスイッチ

- ◎ 運転準備表示灯が点灯していて、ガイドバーが途中停止状態のときに戻しスイッチを押すと、ガイドバーが最上端まで戻ります。
- ◎ 下降動作中に停止した場合も戻しスイッチを押して最上端まで戻します。

■ 速度設定ボリューム

- ◎ 速度設定ボリュームの防水プラグを反時計方向に回してははずし、中のボリュームを回してガイドバーの下降速度を調整します。
- ◎ 速度設定ボリュームを「時計方向」に回す …… 下降速度が「速く」なります。
速度設定ボリュームを「反時計方向」に回す …… 下降速度が「遅く」なります。
- ◎ 調整後は必ず、防水プラグを取り付けてください。

⚠ 注意

下降速度を極端に速く設定し動作させると、頭とヘタを真っ直ぐにカットした大根をセットしても正しく押し出せなくなり、縦割り刃の破損・故障の原因にもなりますのでご注意ください。

■ スタートスイッチでの下降停止

- ◎ 通常は、押すとガイドバーの下降がスタートしますが、下降中もう一度押すとその場でガイドバーは停止します。（下降中のみ機能します。上昇中は押しても停止しません。）

非常停止ボタンについて

- 緊急事態が発生した場合に押してください。
 - ◎ 非常停止ボタンはロックされます。
 - ◎ すべての運転ができなくなります。
- 非常停止を解除する場合は、ボタンに記されている矢印の方向（時計方向）に軽く回してください。
- 運転を再開するときは、前ページ【正しい使い方】**5**からおこなってください。

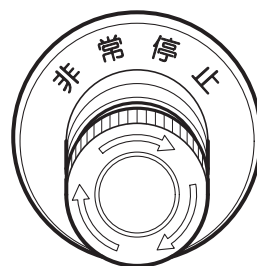

⚠ 注意

- 緊急の場合以外では非常停止ボタンを押さないでください。
 - ◎ 作業中断の任意停止に使用すると、インバータの寿命が著しく短くなる原因になりますので任意停止させる場合は、必ず「スタートスイッチ」を押してください。

縦割り刃の交換

- ※縦割り刃が欠けたり、切れ味が悪くなった場合は、縦割り刃を交換してください。
- ※縦割り刃はオプションとして4、6、8つ割りがあります。必要に応じてご注文ください。
- ※縦割り刃のご注文は、お買い上げの販売店にお問い合わせください。

- 縦割り刃を上を持ち上げてから左方向に回し、刃物ブロックのフックからピンをはずします。
- 取り付ける際は、縦割り刃のピン4本をフックに正しく引っ掛けてください。

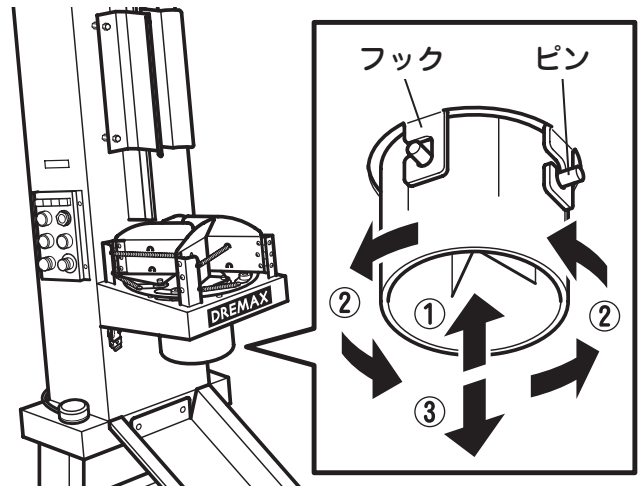

警告

縦割り刃は鋭利な刃物です。危険ですので、必ず軍手等を着用しておこなってください。

お手入れ方法

ご使用後は、付着した食材が乾いてこびりつく前によく取り除いてください。洗い残しが故障の原因になることがあります。

警告

- お手入れ中に機械が作動しないように、必ず、運転準備表示灯が消えていることを確認してからおこなってください。
- 刃物ブロックを扱う際は、刃物が危険ですので、必ず軍手等を着用してください。

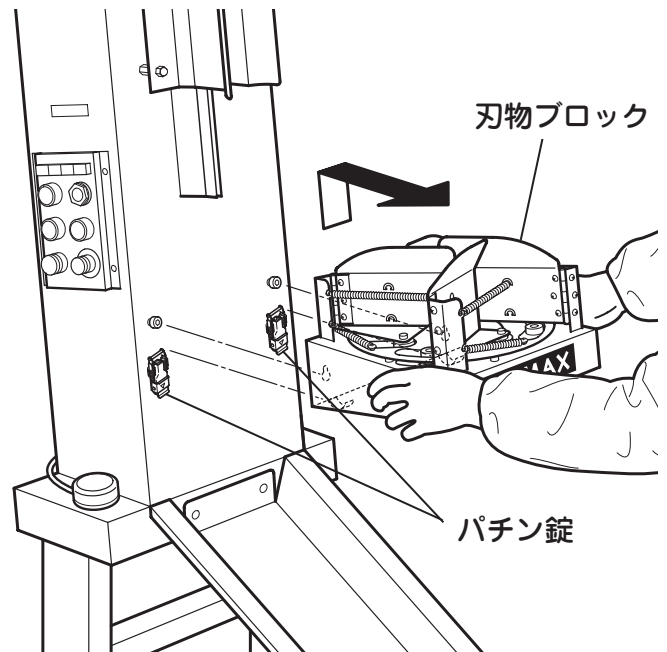

- 1 縦割り刃を刃物ブロックからはずします。(上記「縦割り刃の交換」を参考)
- 2 刃物ブロックを固定しているパチン錠を解除し、矢印の方にはずします。
- 3 刃物ブロックと縦割り刃を水洗いしてください。
- 4 本体、シューターは、濡れた布巾を固く絞って、全体を拭いてください。

注意

本体に水を掛けながらの清掃はしないでください。特に操作パネルやスタートスイッチに水がかからないようご注意ください。故障の原因になります。

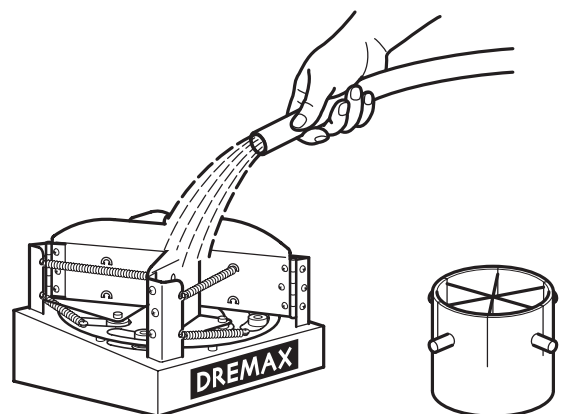

仕 様

機 械 寸 法	W500 × L780 × H1760 (mm)
重 量	55kg
電 動 機	三相 200V 200W インバータ付
使用時間	連 続
処 理 能 力	毎時 500 ～ 1000 本
外 装	SUS304 ステンレス製

※大根は太さφ50～φ110まで対応

アフターサービス

1. 保証書

保証書は必ず『お買い上げ日・販売店名』等の記入をお確かめのうえ、販売店から受け取っていただき、内容をよくお読みの後大切に保管してください。保証期間はお買い上げから1年間です。

2. 修理を依頼される時

「おかしいな?」と思ったら、ご使用を中止し、必ず差込みプラグを抜き、お買い上げの販売店にご相談ください。

保証期間中は.....

保証書の規定に従ってお買い上げの販売店が修理をさせていただきますので、恐れ入りますが製品に保証書(取扱説明書)を添えてご持参ください。

保証期間が過ぎているときは.....

お買い上げの販売店へご依頼ください。修理すればご使用になれる製品については、ご希望により有料で修理させていただきます。

♡ 愛情点検

長年のご使用のため大根用縦割り機の点検をぜひ!

このような症状はありますか?	ご使用中に電源コード・電源プラグが異常に熱くなる。
	電源コードを曲げると通電したり、しなかったりする。
	いつもより異常に音、振動が大きくなる。
	その他異常、故障がある。

ご使用にならないでください。

故障や事故防止のためスイッチを切り、電源コンセントから電源プラグを抜き、必ず販売店にご相談ください。点検・修理に要する費用などは販売店にご相談ください。

⚠ 安全に関するご注意

- ご使用前に【取扱説明書】をよくお読みのうえ、安全に正しくお使いください。
- 取り扱いを誤りますと火災や事故の原因となります。

※保証期間中であっても、次の場合は有料になりますので、ご注意ください。

- (イ)ご使用上の誤りおよび不当な修理や改造による故障および損傷。
- (ロ)お買い上げ後の落下などによる故障および損傷。
- (ハ)火災・地震・風水害・落雷その他天災地変、公害や異常電圧による故障および損傷。
- (ニ)消耗品および消耗による故障

保証書

形式 大根用縦割り機 F-3300V			
お客様	お名前 ふりがな	保証期間 1 年	お買い上げ日 年 月 日から
	ご住所 〒□□□□-□□□□ お電話	販売店 店名 電話	

株式会社ドリマックス

〒332-0035 埼玉県川口市西青木 3-3-9 ドリマックスビル
TEL:048-254-1231 FAX:048-254-1331
URL http://www.dremax.com

注) 製品は改良のため予告なく仕様、デザインを変更することがあります。

2021.07

検査証	
出荷責任者	製造責任者