

DREMAX

保証書付

スーパー千切り W DX-800W

取扱説明書

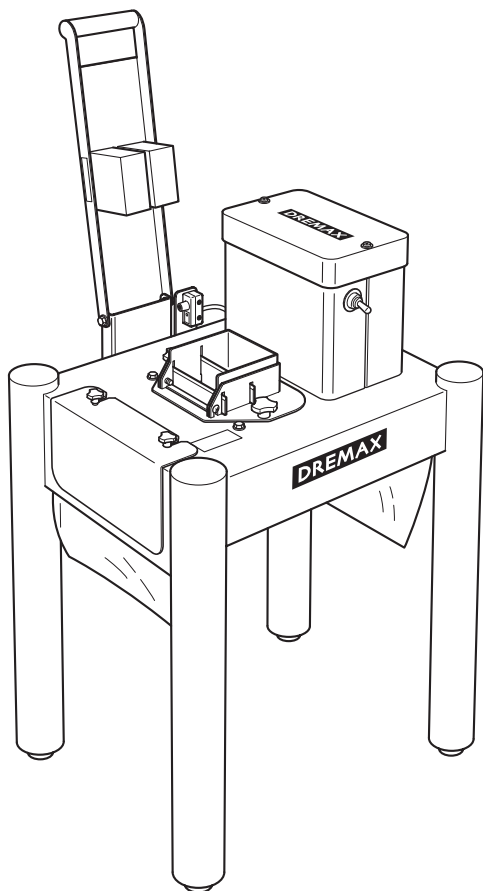

もくじ

安全上のご注意	1
各部のなまえ	3
食材(寸切り)の長さ調整	4
正しい使い方	5
千切り機能だけでご使用の場合	7
刃物盤の差替え方法	9
平刃・クシ刃の交換	10
投入口セットのウレタン交換	11
お手入れ方法	12
仕様	13
本製品の樹脂部品について	13
保障とアフターサービス	裏表紙
保証書	裏表紙



警告





接触禁止

運転中は危険ですので可動部に手を近づけたり、投入口へは絶対に手を入れないでください。けがの原因になります。

- このたびは **DREMAX スーパー千切りW DX-800W** をお買い上げいただきまして、まことにありがとうございます。
- 製品を安全に正しく使用していただくために、お使いになる前にこの取扱説明書を必ずお読みになり十分にご理解ください。
- 取扱説明書はお読みになられた後、いつでもお手元においてご使用ください。
- 保証書は取扱説明書の裏表紙に記載しております。
お買い上げ日、販売店名などの記入をお確かめください。



安全上のご注意

- ご使用になる前に内容をよくお読みのうえ、安全に正しくお使いください。
- ここに示した注意事項は、安全に関する重大な内容を記載していますので必ずお守りください。
- 警告・注意の指示と意味は次のようになっています。









 警告	誤った取り扱いをすると人が死亡または重傷を負う可能性が想定される内容を示します。
 注意	誤った取り扱いをすると人が傷害を負ったり物的損害※の発生が想定される内容を示します。

※物的損害とは、家屋・家財および家畜・ペットにかかわる拡大損害を示します。



図記号の例

 刃物注意	△は、注意（警告を含む）を示します。具体的な注意事項は、△の中や近くに文章や絵で示します。左図の場合は"刃物注意"を示します。
 分解禁止	⊘は、禁止（してはいけないこと）を示します。具体的な禁止内容は、⊘の中や近くに文章や絵で示します。左図の場合は"分解禁止"を示します。
 プラグを抜く	●は、強制（必ずやること）を示します。具体的な強制内容は、●の中や近くに文章や絵で示します。左図の場合は"プラグを抜くこと"を示します。









警告

 使用禁止	本取扱説明書の記載内容が理解できない人は本機を使用しないでください。	事故の原因になります。
 分解禁止	修理技術者以外は、絶対に修理・改造をしないでください。	火災・感電・けがの原因になります。
 水濡れ禁止	本体を水に浸したり、電源コードを水につけたり、電源スイッチなどの電源部に水をかけないでください。	ショート・感電・故障の原因になります。
 接触禁止	運転中は可動部に手を近づけたり、投入口には絶対に手を入れないでください。 また、刃物に直接手を触れないでください。	けがの原因になります。
 刃物注意	寸切り刃・平刃・クシ刃は鋭利ですので、刃先の部分には絶対に手を触れないでください。特にお手入れや、寸切り刃・平刃・クシ刃の交換の際には十分に注意してください。	けがの原因になります。
 禁止	運転中に各ユニットを本体からはずさないでください。	故障・破損・けがの原因になります。
 禁止	野菜以外のものを入れて運転しないでください。	故障・破損・けがの原因になります。
 禁止	子どもに使用させないでください。 また、作業中に子どもを近づけないでください。	けが・感電をする恐れがあります。

⚠ 警 告

 プラグを抜く	各ユニットの取り付け、取り外し、お手入れをする際は、必ずスイッチを切り、機械が停止していることを確認し、電源プラグをコンセントから抜いてください。	けが・感電の原因になります。
 強 制	刃物は鋭利な薄い刃で作られています。必ず、作業の開始前と終了時に刃物の状態を確認してください。 万一、作業中に刃が欠けた場合は、カットした全ての食材を捨ててください。	けがの原因になります。

⚠ 注 意

 禁 止	ご使用の際は、機械を平らな場所に置いてください。すべりやすい場所や、ぐらつく場所では使用しないでください。	機械の転倒による破損やけがの原因になります。
 強 制	交流 100V (定格) 以外では使用しないでください。	火災・感電・故障の原因になります。
 禁 止	運転中に本体を移動させないでください。	けが・破損・故障の原因になります。
 プラグを持つ	電源プラグを抜くときは、電源コードを持たずに必ず先端のプラグを持って引き抜いてください。	ショートや感電して発火する恐れがあります。
 強 制	電源プラグの抜き差しは、機械が停止していることを確認してからおこなってください。	破損・故障・けがの原因になります。
 禁 止	電源コードをキズつけたり、破損したり、加工したり、無理に曲げたり、引き抜いたりしないでください。また、電源コードに重い物を載せたり、挟み込んだり、ガスコンロなどの熱源に近づけたりしないでください。	コードが破損し、火災・感電の原因になります。
 使用禁止	電源コードが傷んでいたり、電源プラグのコンセントへの差し込みがゆるい場合は、使用しないでください。	ショート・感電・発火の原因になります。
 プラグを抜く	ご使用の時以外は、電源プラグをコンセントから抜いてください。	絶縁劣化による感電・漏電・火災の原因になります。
 禁 止	本体および付属部品の煮沸消毒をしないでください。付属部品の洗浄に食器洗浄機を使用しないでください。	機械の故障・変形・破損の原因になります。

各部のなまえ

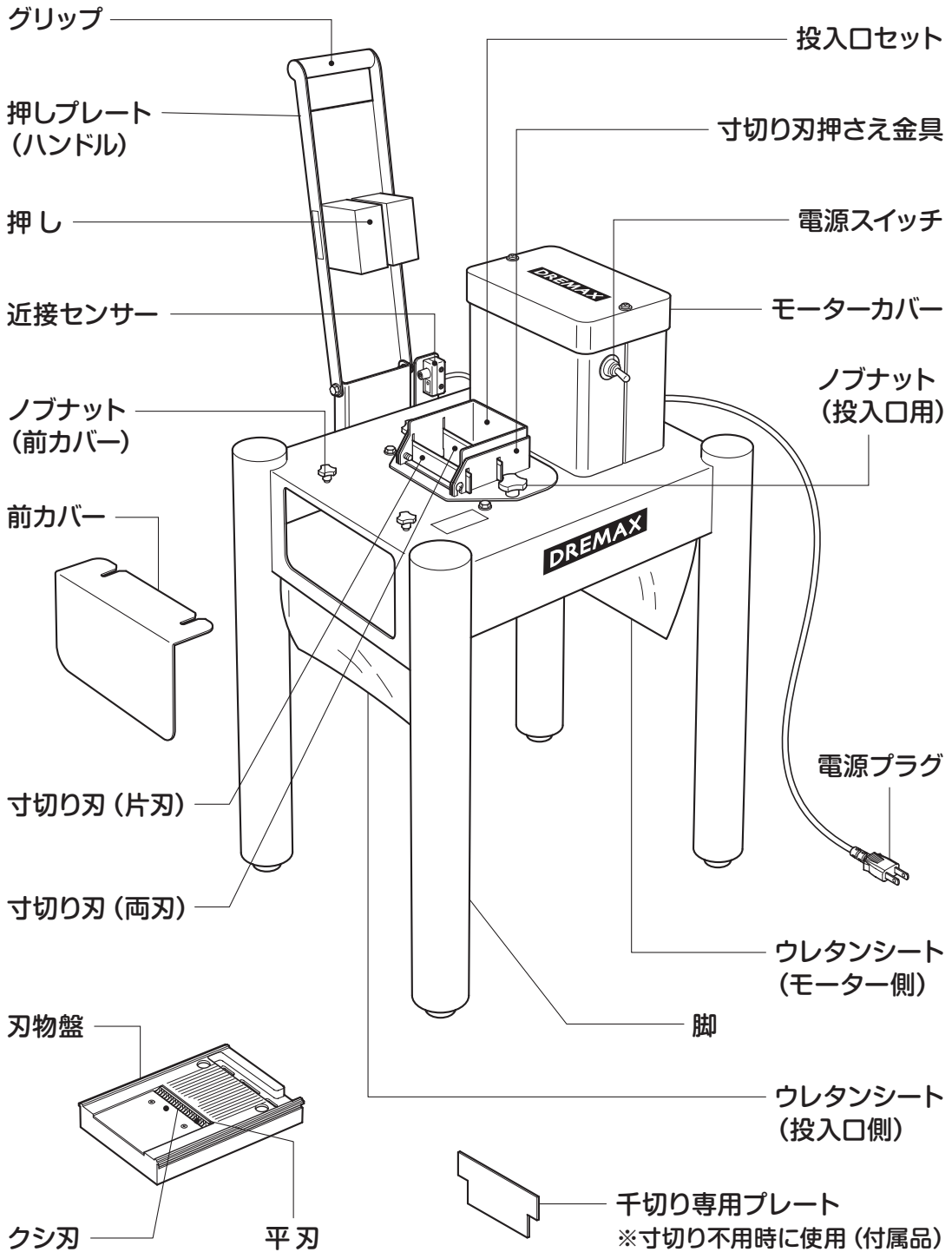

食材(寸切り)の長さ調整

■ 投入口セットの中央に寸切り刃(両刃)がセットされているときは食材を約 50mm にカットできます。

寸切り刃(両刃)をはずすと約 100mm にカットできます。

■ 寸切り刃(両刃)は、ネジ 2 本をゆるめて寸切り刃押さえ金具を上方向にはずし、矢印①②③の要領で取り外してください。

その後、再度寸切り刃押さえ金具を取り付けてください。

寸切り刃(片刃)も同様にはずすことができます。

交換が必要な場合の参考にしてください。

■ 寸切り刃(片刃)を取り付けるときは、斜めに刃が付いている方を手前側に向けて取り付けてください。

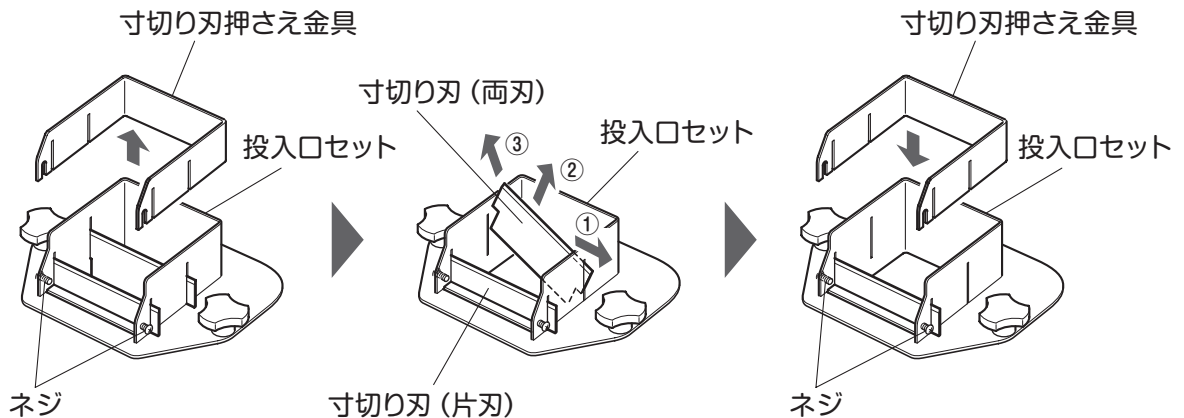

正しい使い方

— お使いいただく前に —

- ※ 本機を初めてご使用になる場合は、必ず洗浄してからお使いください。
洗浄のしかたは「お手入れ方法」(12 ページ)を参照してください。
- ※ 運転中に停電になったときは、電源が復旧する前に、必ずスイッチを「OFF」にし、復旧してからスイッチを「ON」にしてください。
- ※ ご使用の際は、機械を平らな場所に置いてください。
すべりやすい場所や、ぐらつく場所では使用しないでください。
- ※ あらかじめ本体の下にカットした食材を受ける容器を置いてください。

1 食材(ゴボウ、人参等)の皮を剥いてください。

2 電源プラグをコンセントに差し込みます。

- ◎ 必ず、電源スイッチが「OFF」になっていることを確認してから差し込んでください。

3 押しプレート(ハンドル)を上方向に持ち上げて食材を寸切り刃の上にセットしてください。

4 押しプレート(ハンドル)を押し下げて食材を寸切りしてください。

- ◎ 寸切りされた食材は投入口セットの中に収まります。

- ※ 投入口セットに食材がある程度たまるまで手順 **3** **4** の作業を繰り返してください。

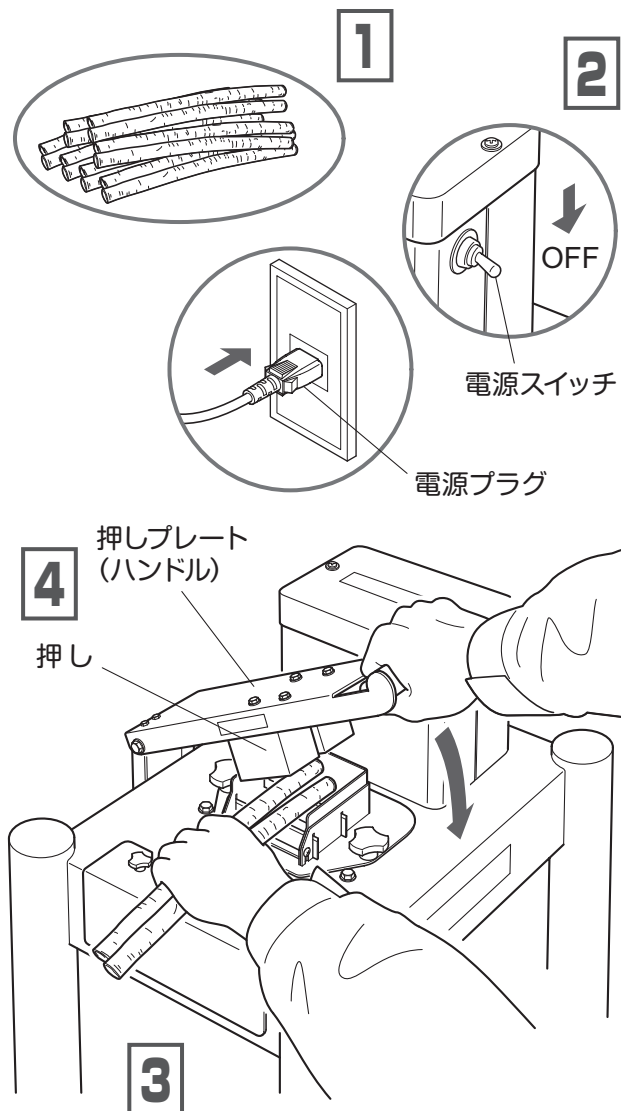

⚠ 注意



寸切りをするときは、電源スイッチを入れしないでください。

5 投入口セットに食材がある程度たまったら、押しプレート（ハンドル）を垂直に立てます。

6 電源スイッチを「ON」にします。

◎押しプレート（ハンドル）を立てているときは近接センサーが働いているので機械は作動しません。

7 押しプレート（ハンドル）を下方向に押しつけてください。

機械が作動して食材を千切りにします。

8 投入口セット内の千切りが終わりましたら、電源スイッチを「OFF」にして、一旦機械を停止させます。

9 手順**3**～**8**を繰り返してください。

10 作業が終わりましたらコンセントから電源プラグを抜いてください。

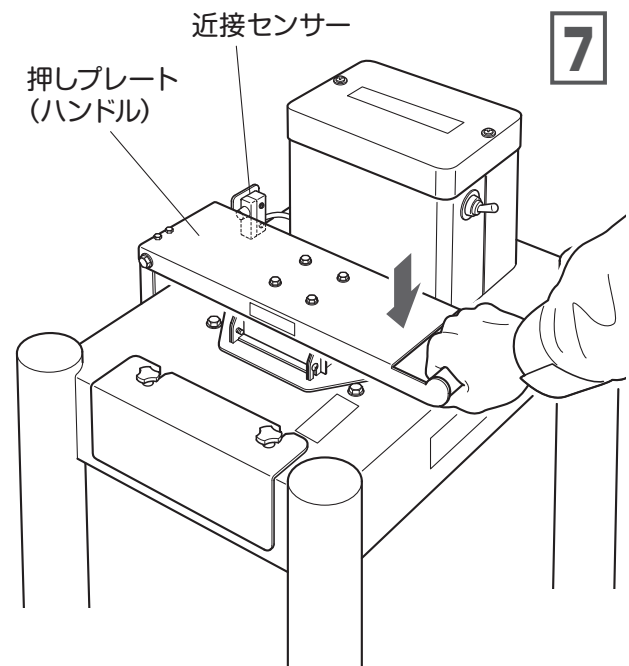
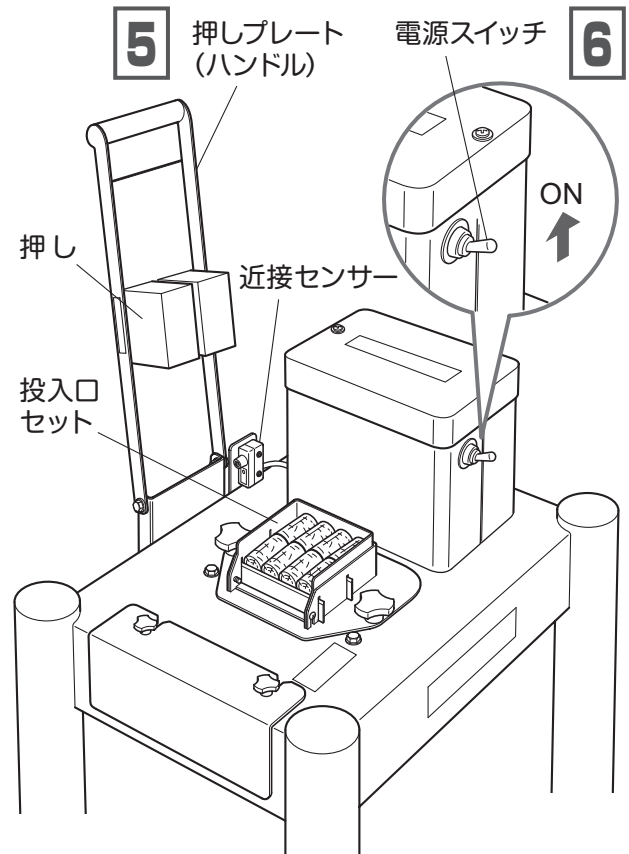

⚠ 警告

寸切り刃、平刃、クシ刃は鋭利な薄い刃で作られています。必ず、作業開始時と終了時に刃の状態を確認してください。万一、作業中に刃が欠けた場合は、カットしたすべての食材を捨ててください。

⚠ 注意

長時間連続で使用、モーターの温度が上がりすぎるとプロテクターが働いて機械が停止することがあります。その場合は電源スイッチを切り、電源プラグを抜いて**30分～1時間**程度使用を休止してください。

千切り機能だけでご使用の場合 (千切り専用プレート [付属品] 使用)

すでに寸切りされた食材が用意されていて、千切りだけをおこないたい場合は、寸切り刃を取り外し、千切り専用プレート [付属品] と交換してご使用ください。

■投入口セットのネジ2本をゆるめて寸切り刃押さえ金具を上方向にはずし、寸切り刃 (片刃) と寸切り刃 (両刃) を取り外してください。

■投入口セットの前側に、付属品の千切り専用プレートを取り付けてください。

■寸切り刃押さえ金具を元の位置にセットし、ネジ2本を締め付けて固定してください

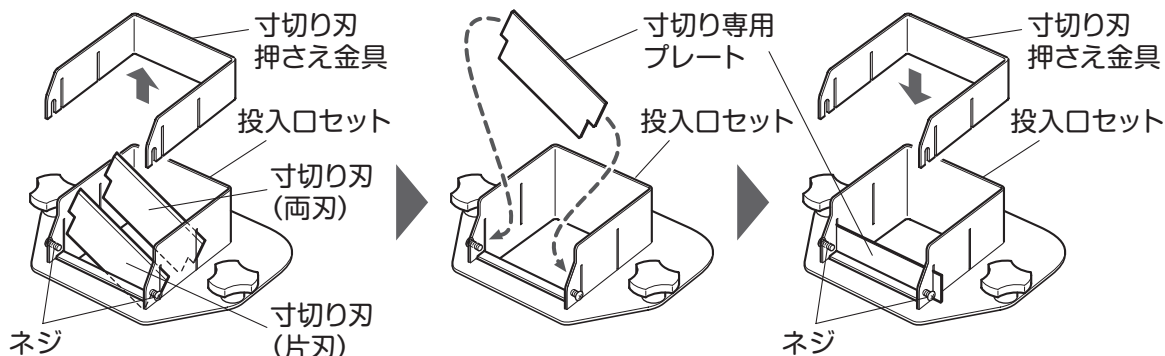

1 皮を剥き、寸切りした食材 (ゴボウ、人参等) を用意してください。

※ 食材の長さは100mm以下にしてください。(投入口に入るサイズ)

2 電源プラグをコンセントに差し込みます。

◎ 必ず、電源スイッチが「OFF」になっていることを確認してから差し込んでください。

3 押しプレート (ハンドル) を垂直に立てます。

4 投入口セットに食材を並べ入れてください。

◎ 機械が停止していることを確認してからおこなってください。

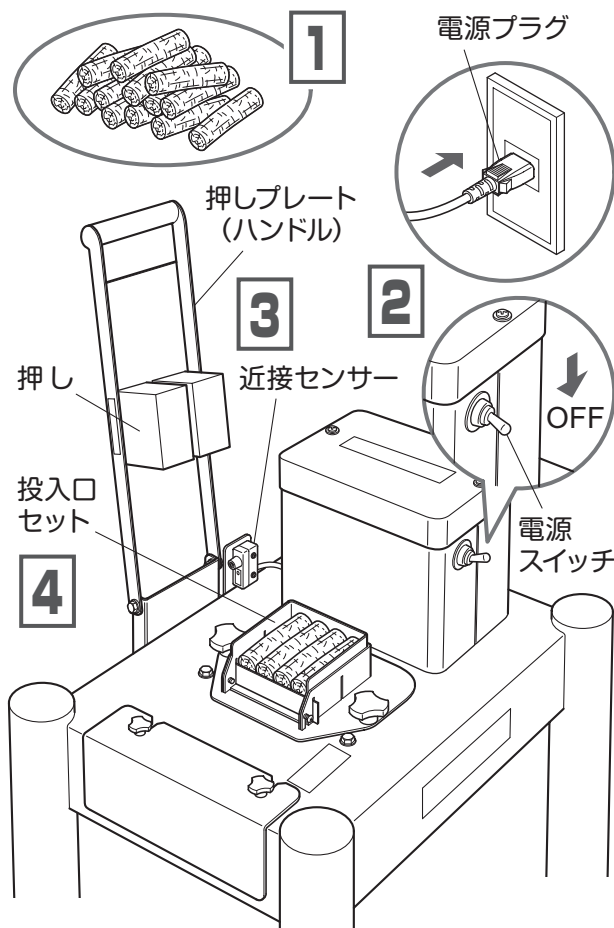

5 電源スイッチを「ON」にします。

◎押しプレート(ハンドル)を立てているときは近接センサーが働いているので機械は作動しません。

6 押しプレート(ハンドル)を下方向に押しつけてください。

機械が作動して食材を千切りにします。

7 投入口セット内の千切りが終わりましたら、電源スイッチを「OFF」にして、一旦機械を停止させます。

8 手順**3**～**7**を繰り返してください。

9 作業が終わりましたらコンセントから電源プラグを抜いてください。

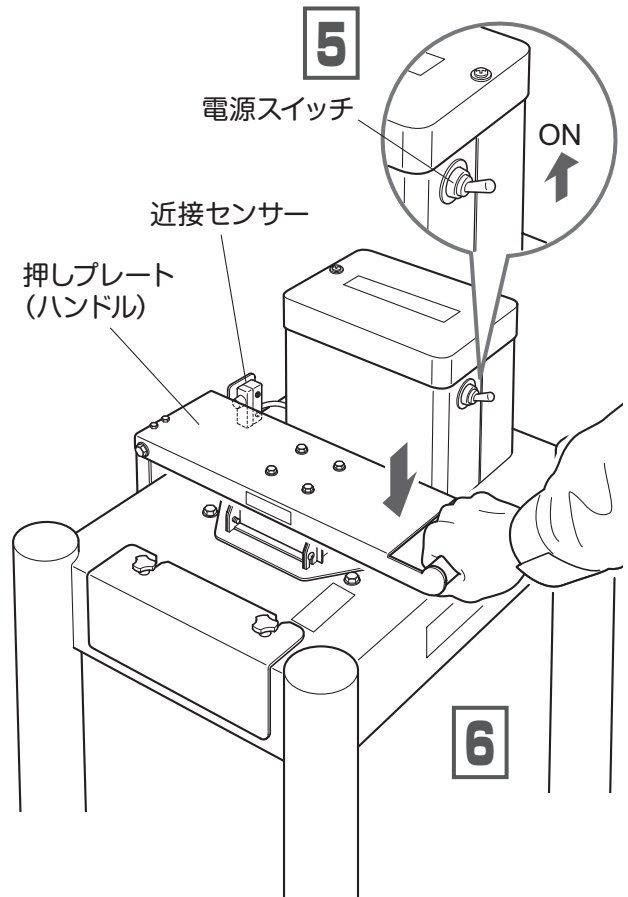

⚠ 警告

平刃、クシ刃は鋭利な薄い刃で作られています。
必ず、作業開始時と終了時に刃の状態を確認してください。
万一、作業中に刃が欠けた場合は、カットしたすべての食材を捨ててください。

⚠ 注意

長時間連続で使用、モーターの温度が上がりすぎるとプロテクターが働いて機械が停止することがあります。
その場合は電源スイッチを切り、電源プラグを抜いて**30分～1時間**程度使用を休止してください。

刃物盤の差替え方法

1 ノブナット（投入口用）をはずし、投入口セットをはずします。

2 ノブナット（前カバー用）をゆるめ、前カバーをはずします。

3 本体の下部にセットされている刃物盤を手前に引いて取り外してください。

引きにくい場合は2～3回軽く前後に動かしながら引くと簡単に取り外すことができます。

4 カットしたい食材に合う刃物盤を選び、刃物盤の左右にある溝を本体のベアリングに合わせて挿入し、奥のクランクベアリングをクランク溝に入れてください。

5 刃物盤が正確に本体に入りましたら、前カバーをセットしてノブナット（前カバー用）を締め付けて固定します。

6 投入口セットをもとの位置に戻してノブナット（投入口用）を締め付けて固定します。

■ 各種刃物盤（別売り）についてはお買い上げの販売店までお問い合わせください。

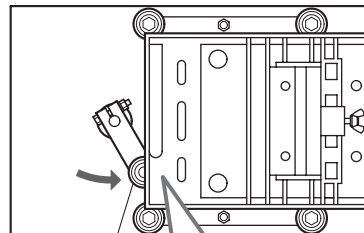
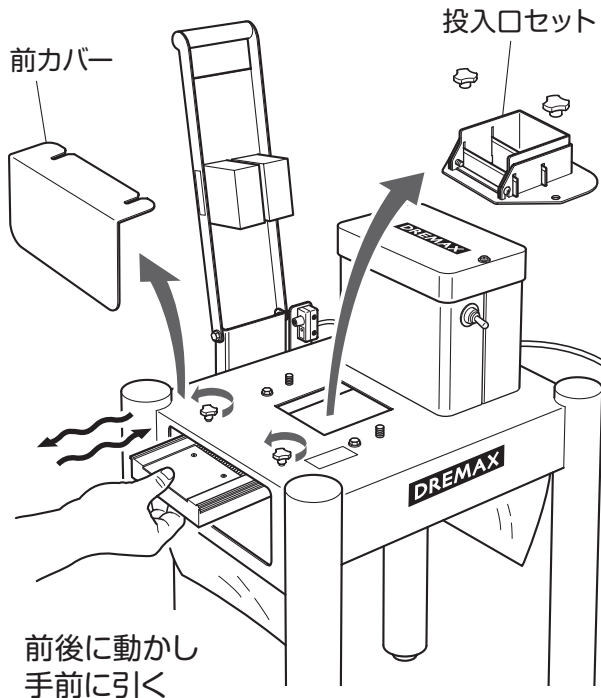

クランクベアリングをクランク溝に挿入する

刃物盤の左右の溝にベアリングを合わせる

平刃・クシ刃の交換

平刃の交換……

- 1 平刃押さえを取り付けているネジ2本をはずし、平刃をはずします。
- 2 交換用平刃の左右にある穴に刃物盤の突起部がはまるようにセットします。(図 A)
- 3 平刃の向きは、斜めに刃が付いている面を上側にしてください。(図 B)
- 4 横方向から見て、平刃よりクシ刃が約 1mm 程度上に出るように調整してください。(図 B)
- 5 平刃押さえをネジ2本で取り付けて、平刃を固定してください。

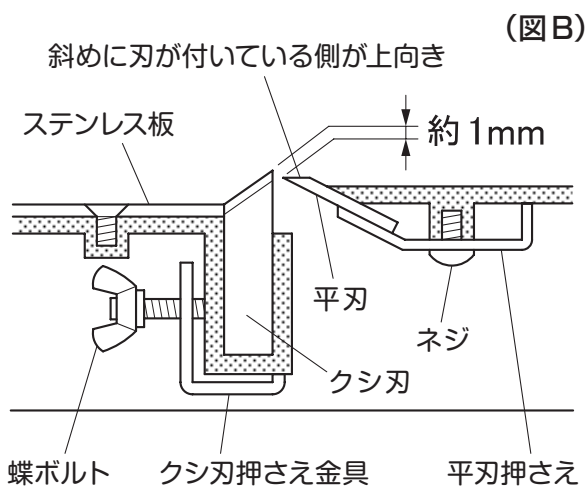
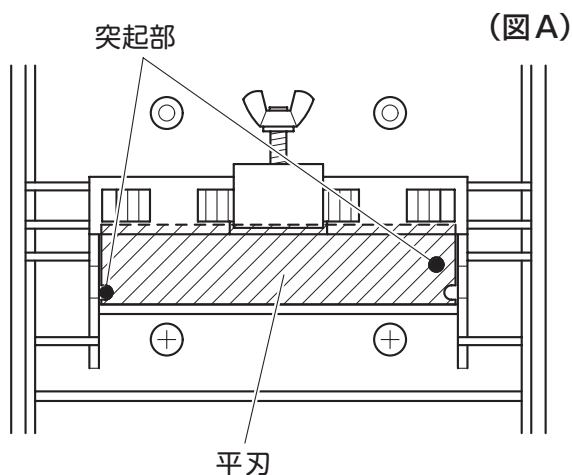

クシ刃の交換……

- 1 蝶ボルトをゆるめ、クシ刃をドライバーの先端などで上方向にはずします。(図 B)
- 2 交換用クシ刃を上方向から刃物盤に取り付け、蝶ボルトを締め付けて固定してください。

投入口セットのウレタン交換

当製品本来の切れ味を維持するために、投入口セットのウレタンも定期的に交換することをお勧めします。

1 ノブナット（投入口用）をはずし、投入口セットを本体からはずします。

2 投入口セットから寸切り刃をはずします。（はずし方は P4 参照）

警告

ウレタン交換をする際は、必ず寸切り刃をはずしてください。付けたままでの作業は、けがの原因になります。

3 投入口セットを裏返して、ウレタン大・小を固定しているネジ・ワッシャー・ナット各 2 個をはずし、ウレタン大・小をはずします。

4 交換用のウレタン大（溝無し・斜めカット）は投入口セットの内側に、ウレタン小（溝無し）は外側にネジ・ワッシャー・ナット各 2 個で取り付けてください。

ウレタン大は斜めカットがある面を投入口内側の面に付けて取り付けてください。（右図参照）

※ 取付位置と向きを間違えないように注意してください。

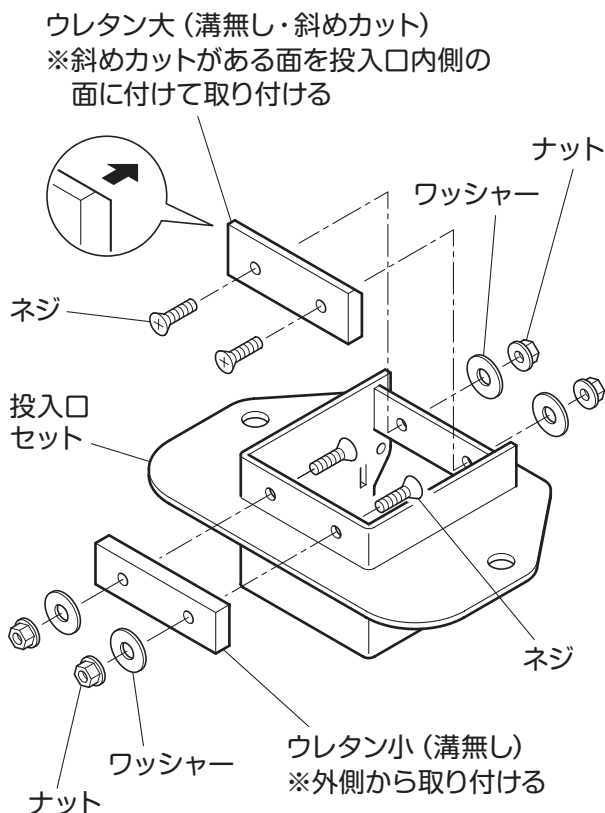

イラストは投入口セットを裏返した状態

お手入れ方法

ご使用後は、付着した食材が乾いてこびりつく前によく洗浄して取り除いてください。
洗い残しが故障の原因になることがあります。

1 必ず電源スイッチを「OFF」にし、コンセントから電源プラグを抜いてください。

2 ノブナット（投入口用）をはずし、投入口セットをはずしてください。

3 ノブナット（前カバー用）をゆるめて前カバーをはずし、刃物盤を取り外してください。

4 本体および取り外した投入口セット、前カバー、刃物盤を水洗いしてください。

5 洗浄後は水気をよく拭き取り、はずした部品を正しく取り付けてください。

刃物に直接手を触れると危険です

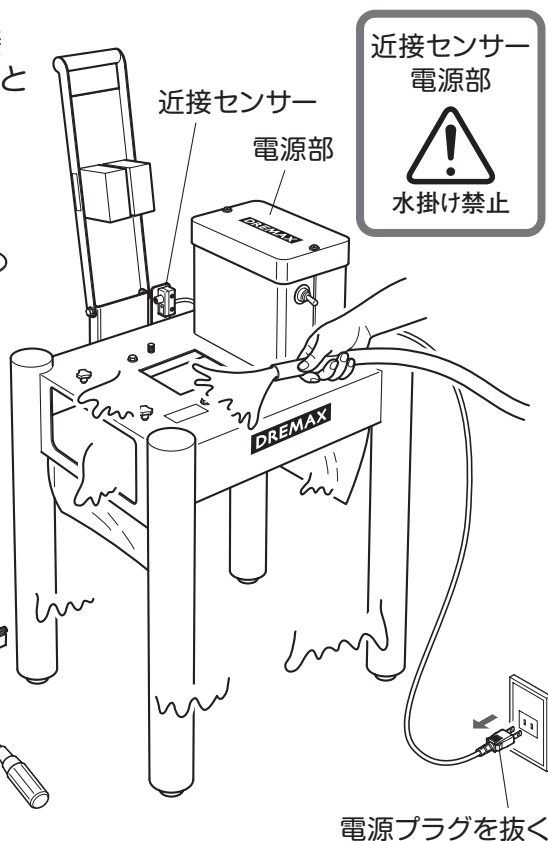
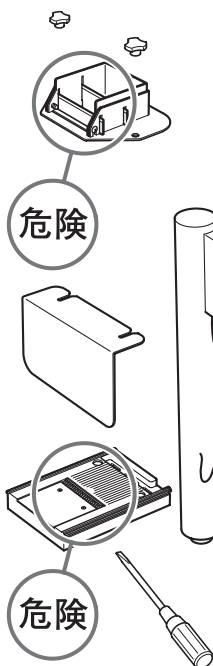

⚠ 警告

- 寸切り刃、平刃、クシ刃は鋭利な薄い刃で作られています。絶対に素手で触れないでください。
- クシ刃の取り外し、取り付けの際は、必ずドライバーの先端や柄を使ってください。
- 水洗いの際、近接センサーや電源部に直接水がかからないように注意してください。

⚠ 注意

本体および付属部品の煮沸消毒をしないでください。
付属部品の洗浄に食器洗浄機を使用しないでください。
機械の故障・変形・破損の原因になります。

仕 様

機 械 寸 法	W 550 × L 430 × H 900 (mm)
投 入 口	W 100 × L 100 × H 80 (mm)
	寸切り刃使用時 (投入口の長さを2分割します) W 100 × L 50 × 2 × H 80 (mm)
電 動 機	単相 100V 90W
重 量	25 kg
使 用 時 間	連続
処 理 能 力	毎時 80 ~ 100 kg
処 理 サ イ ズ	3 × 3 mm (標準) 2 × 2 mm、4 × 4 mm
外 装	SUS 304 ステンレス
付 属 品	千切り専用プレート、ドライバー

【本製品の樹脂部品について】

本製品に使用している樹脂部品「千切盤・スライス盤・本体カバー（黒い部分）」には、部品強度の向上を目的としてガラス繊維混合の材質を使用しております。

また、部品成型時に歪みを抑えるため、温度等の成型条件を定めながら製造しております。プラスチック＋ガラス繊維の混合及び成型条件により、樹脂部品表面の色味が「白いまだらのような模様」になる場合がありますが、異常や不良ではありません。

弊社で十分に検品した製品・部品を出荷しております。

表面の色味や模様による返品・交換は基本的に受付けておりません。

何卒ご理解・ご了承賜りますよう、お願い申し上げます。

••••• MEMO •••••

保証とアフターサービス

よくお読みください

使い方・お手入れ・修理などは

■まず、お買い求め先へご相談ください。

▼お買い上げの際に記入されると便利です

お買い求め先

電話

お買い上げ日 年 月 日

●保証期間中は、下記の規定に従ってお買い求め先が修理させていただきますので、おそれ入りますが、製品に保証書を添えてご持参ください。

保証期間：お買い上げ日から本体 1 年間

1. 保証規定

- ① 本製品の保証期間はご購入日より 1 年間とさせていただきます。保証期間内で取扱説明書に従い、通常のご使用状態において、製造上の不備に起因する不具合について保証いたします。
- ② 本保証は日本国内においてのみ有効となります。
- ③ 本製品の故障などに起因する二次的な被害は一切責任を負いかねますのでご了承ください。

保証書は必ず『お買い上げ日・販売店名』等の記入をお確かめのうえ、販売店から受け取っていただき、内容をよくお読みの後大切に保管してください。

2. 修理を依頼される時

「おかしいな?」と思ったら、ご使用を中止してお買い上げの販売店にご相談ください。

保証期間中は ……

保証書の規定に従ってお買い上げの販売店が修理をさせていただきますので、恐れ入りますが製品に保証書(取扱説明書)を添えてご持参ください。

保証期間が過ぎているときは ……

お買い上げの販売店へご相談ください。
修理すればご使用になれる製品については、ご希望により有料で修理させていただきます。

修理を依頼されるときは

「取扱説明書」でご確認のあと、直らないときは、まず電源プラグを抜いて、お買い求め先へご連絡ください。

製品名	スーパー千切り W
品番	DX-800W
故障の状況	できるだけ具体的に

愛情点検

長年のご使用のためにスーパー千切り W の点検をぜひ!

このような症状はありませんか?	ご使用中に電源コード・電源プラグが異常に熱くなる。
	電源コードを曲げると通電したり、しなかったりする。
	いつもより異常に音、振動が大きくなる。
	その他異常、故障がある。

ご使用にならないでください。

故障や事故防止のためスイッチを切り、コンセントから電源プラグを抜いて、必ず販売店にご相談ください。
点検・修理に要する費用などは販売店にご相談ください。

安全に関するご注意

- ご使用前に【取扱説明書】をよくお読みのうえ、安全に正しくお使いください。
 - 取り扱いを誤りますと火災や事故の原因となります。
※保証期間中であっても、次の場合は有料になりますので、ご注意ください。
- (1) ご使用上の誤りおよび不当な修理や改造による故障および損傷。
 - (2) お買い上げ後の落下などによる故障および損傷。
 - (3) 火災・地震・風水害・落雷その他天災地変、公害や異常電圧による故障および損傷。
 - (4) 消耗品(寸切り刃・平刃・クシ刃・ウレタンラバー・押し・駆動部品)および消耗による故障。
 - (5) 清掃不足による故障

保証書

型式		スーパー千切り W DX-800W			
お客様様	お名前	ふりがな	保証期間	1 年	お買い上げ日
	ご住所	〒□□□□-□□□□	販売店	店名	年 月 日から
		お電話	販売店	電話	

株式会社ドリマックス

〒332-0035 埼玉県川口市西青木 3-3-9 ドリマックスビル
TEL:048-254-1231 FAX:048-254-1331
URL <http://www.dremax.com>
注) 製品は改良のため予告なく仕様、デザインを変更することがあります。

2022.10

検査証	
出荷責任者	製造責任者