

# DREMAX

マルチスライサー ネギ美人

## DX-50M

### 取扱説明書

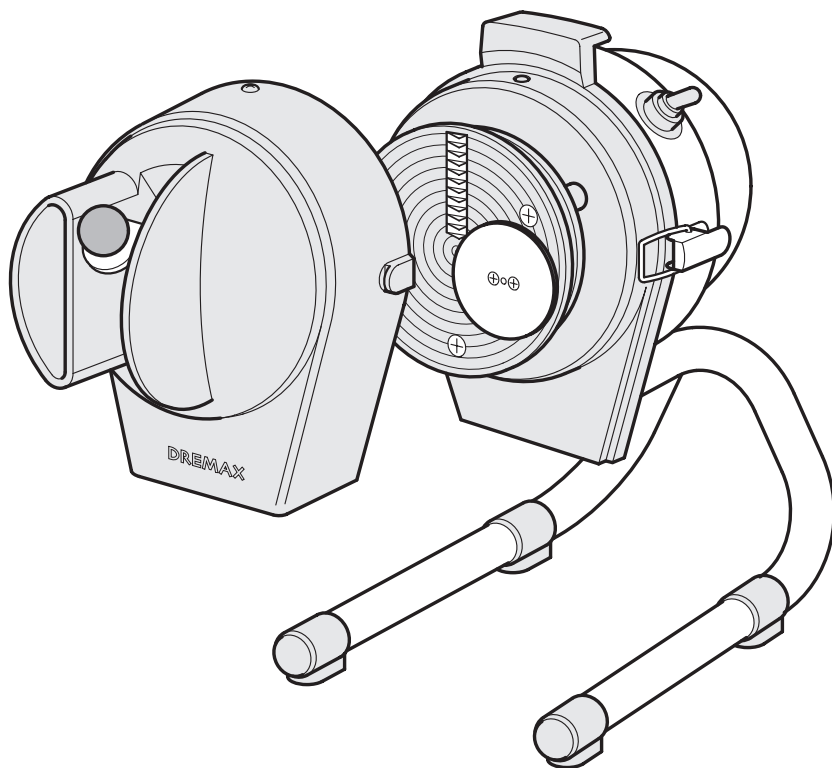

**警告**



接触禁止

運転中は危険ですので投入口へは絶対に手を入れないでください。  
けがの原因になります。

#### もくじ



安全上のご注意	1
各部のなまえ	2
正しい使い方	3~5
丸刃のはずし方	6
丸刃の研ぎ方	7~8
お手入れ方法	9~10
仕様	裏表紙
アフターサービス	裏表紙
愛情点検	裏表紙
保証書	裏表紙

- このたびは、**DREMAX マルチスライサー ネギ美人DX-50M**をお買い上げいただきまして、まことにありがとうございます。
- 製品を安全に正しくご使用していただくために、お使いになる前に必ず取扱説明書をよくお読みになり十分にご理解ください。
- 取扱説明書はお読みになられた後、いつでもお手元においてご使用ください。











保証書は取扱説明書の裏表紙に記載しております。  
お買い上げ日、販売店名などの記入をお確かめください。











# 安全上のご注意

- ご使用になる前に内容をよくお読みのうえ、安全に正しくお使いください。
- ここに示した注意事項は、安全に関する重大な内容を記載していますので必ずお守りください。
- 警告・注意の指示と意味は次のようになっています。

 <b>警告</b>	誤った取り扱いをすると人が死亡または重傷を負う可能性が想定される内容を示します。
 <b>注意</b>	誤った取り扱いをすると人が傷害を負ったり物的損害※の発生が想定される内容を示します。

※ 物的損害とは、家屋・家財および家畜・ペットにかかわる拡大損害を示します。

 <b>警告</b>	
	本取扱説明書の記載内容が理解できない人は本機を使用しないでください。
	修理技術者以外は、絶対に修理・改造をしないでください。 火災・感電・けがの原因になります。
	刃物は鋭利ですので直接手で触れないでください。特にお手入れの際は十分注意してください。 けがの原因になります。
	本体を水に浸したり、保護スイッチに水をかけないでください。 ショート・感電のおそれがあります。
	運転中に部品などを本体からはずさないでください。 けがをするおそれがあります。
	運転中は危険ですので、投入口に手や指を入れないでください。 けがの原因になります。
	お子さまに使用させたり、作業中にそばに近づけないでください。 火災・感電・けがのおそれがあります。
	保護スイッチを細い棒などで押さないでください。スイッチが入っていた場合、回転部が作動して危険です。 けがや故障の原因となります。
	運転中に本体を移動させないでください。 けがの原因になります。
	必ず、作業の開始前と終了時に刃物の状態を確認してください。万一、作業中に刃が欠けた場合は、カットした全ての食材を捨ててください。 けがの原因になります。

 <b>注意</b>	
	不安定な場所では使用しないでください。 けがの原因になります。
	電源コードをキズつけたり、破損したり、加工したり、無理に曲げたり、引き抜いたり、ねじったりしないでください。 また、電源コードに重い物を載せたり、挟み込んだりガスコンロなどの熱源に近づけたりしないでください。 電源コードが破損し、火災・感電の原因になります。
	使用時以外は電源プラグをコンセントから抜いてください。 けがややけど、絶縁劣化による感電・漏電・火災の原因になります。
	電源プラグの抜き差しは、機械が停止していることを確認してからおこなってください。 けがの原因になります。
	各ユニットの取付・取外し部品の交換およびお手入れをする際は、スイッチを切り、回転が停止したのを確認してから差し込みプラグを電源コンセントから抜き、作業をしてください。 けがの原因になります。
	電源コードがキズついたり、電源プラグのコンセントへの差し込みがゆるい場合は、使用しないでください。 ショート・感電・発火の原因になります。
	電源プラグを抜くときは、電源コードを持たずに必ず先端のプラグを持って引き抜いてください。 ショートや感電して発火する恐れがあります。
	交流 100V(定格)以外では使用しないでください。 火災・感電・故障の原因となります。
	モーター連続使用時間(常温の場合 20分)を経過後、一度スイッチを切り、30分後に再作動させてください。 故障の原因となります。

# 各部のなまえ

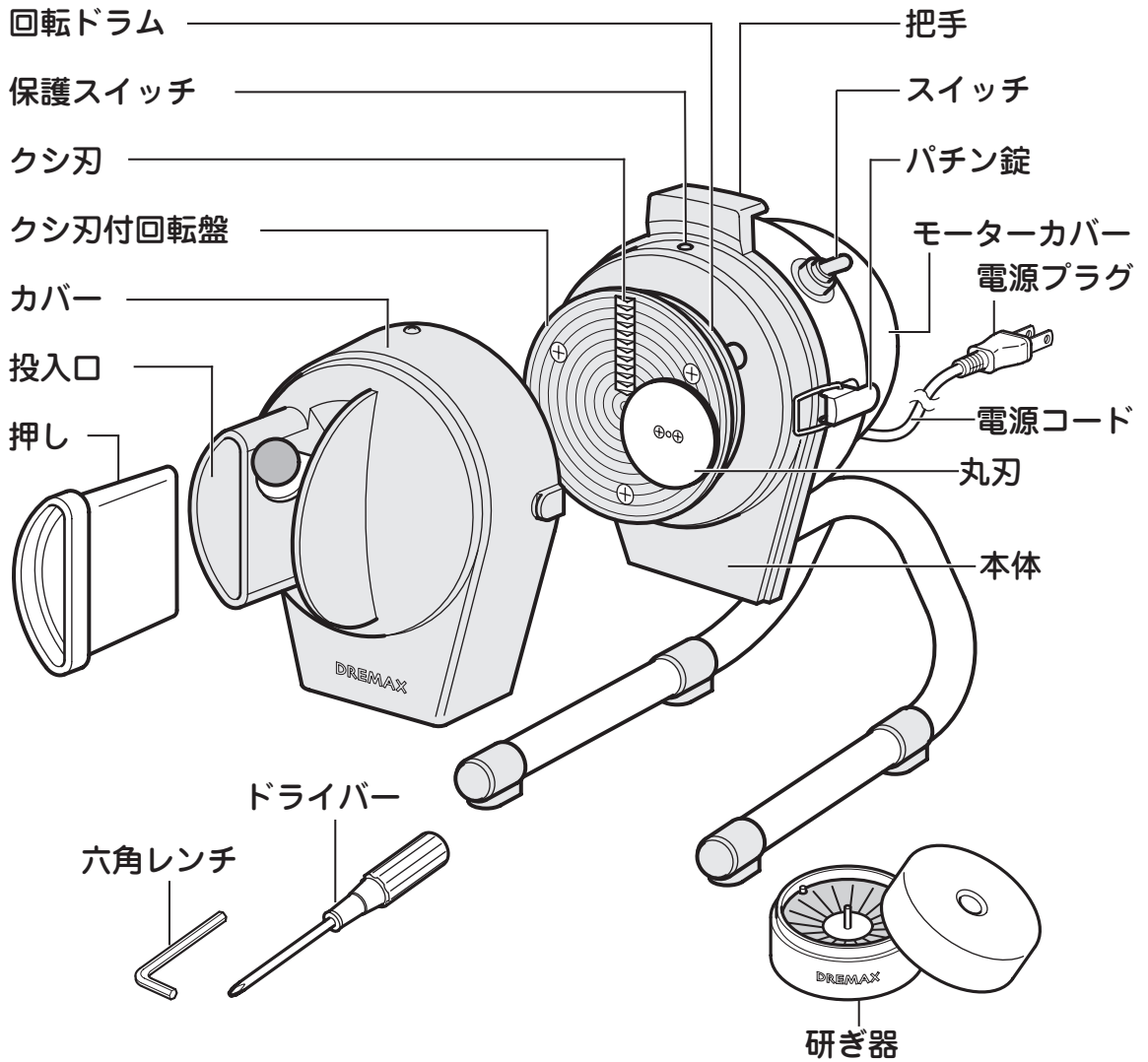

# 正しい使い方

※ 本機を初めて使用する場合は、ご使用になる前に必ず「**お手入れの方法**」を参照して清掃してからお使いください。

運転中、停電になった時は、電源が復旧する前に、必ずスイッチを "OFF" にし、復旧してからスイッチを「ON」にしてご使用になってください。

## 1 本体にカバーを装着します

※ カバーを取り付ける際は、必ずコンセントから電源プラグを抜いてください。

本体の左右にあるパチン錠でカバーを固定してください。

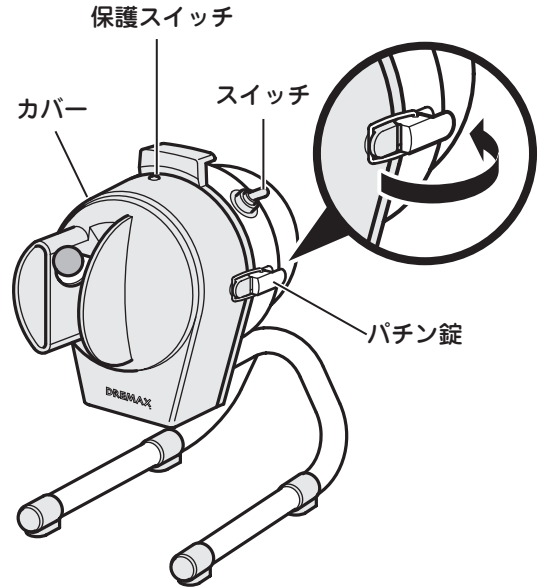

安全のため保護スイッチがついています。カバーがはずれた状態では保護スイッチがはたらき、スイッチを入れても作動しません。ご使用になるときはカバーを正しく装着し、パチン錠を確実に掛けてください。

※ カバーを取り外した状態で本体が作動する場合は、保護スイッチの異常です。使用せずに販売店にご連絡ください。

### 警告



強制

丸刃やクシ刃は鋭利な薄い刃物で作られていますので取り扱いには十分ご注意ください。また、作業の開始時と終了時に刃の状態を確認してください。万一、作業中に丸刃やクシ刃が欠けた場合は、カットした全ての食材を捨ててください。けがの原因になります。

## 2 電源プラグをコンセントに差し込みます

スイッチが "OFF" になっていることを確認してから差し込んでください。

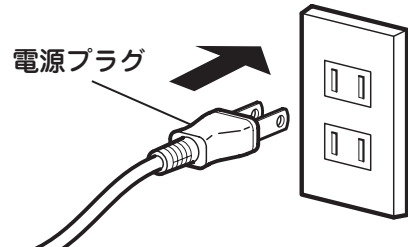

### 警告



水濡れ禁止

濡れた手で電源プラグを差し込まないでください。感電の恐れがあります。



プラグを持つ

必ず、電源プラグの本体を持って抜き差ししてください。コードを引っ張ると破損の原因になります。

# 正しい使い方

## 3 容器を本体の下に置き、 スイッチを入れます

- ◎短時間で大量にスライスできますので少し大きめの容器を用意してください。
- ◎容器の大きさの目安は 300 × 400 × 80 (mm) です。

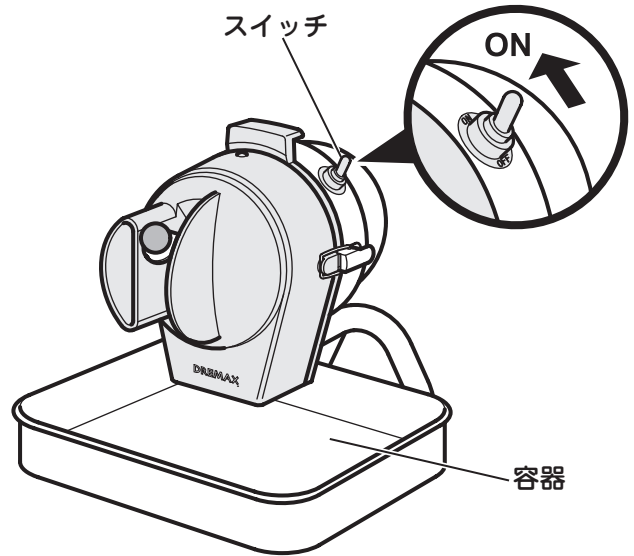

### ⚠ 警告



接触禁止

危険ですので、投入口には絶対に手を入れないでください。  
けがの原因になります。

## 4 食材をカットします

- ◎食材を投入口より押し込んでください。  
※長ネギなどの長い食材は、図のように手で持って投入口に食材を押し込んでください。短くなった食材や小さい食材は押しを使って押し込んでください。

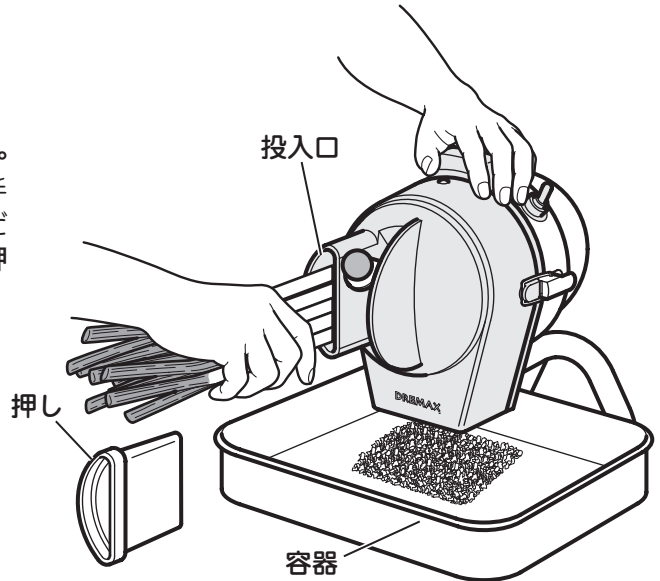

### ⚠ 警告



接触禁止

必ず "押し" を使って押し込んでください。  
危険ですので投入口へは絶対に手を入れないでください。  
けがの原因になります。

### ⚠ 警告



接触禁止

丸刃やクシ刃は鋭利な薄い刃で作られていますので作業の開始前と終了時に、必ず刃の状態を確認してください。万一作業中に丸刃やクシ刃が欠けた場合、もしくはその他の異物が混入した場合は、カットした全ての食材を捨ててください。  
けがの原因になります。

# 正しい使い方

**5** 作業を終了したらスイッチを "OFF" にし、電源プラグをコンセントから抜いてください。必ずスイッチを "OFF" にしてから電源プラグを抜いてください。



## 警告



水濡れ禁止

濡れた手で電源プラグに触れないでください。  
感電の恐れがあります。



プラグを持つ

必ず、プラグを持ってコンセントから抜いてください。  
コードを引っ張ると破損の原因になります。

# 丸刃のはずし方

## 警告



プラグを抜く

必ず、電源プラグをコンセントから抜いておこなってください。



禁止

丸刃の取り外し（取り付け）をする際は、食材の入った容器を本体の下に置かないでください。異物混入の原因になります。



刃物注意

丸刃は鋭利な刃物です。取り扱いには十分ご注意ください。

- ① カバーを取り外します。左右のパチン錠を解除し、カバーを外してください。
- ② 丸刃が回らないように丸刃取付カラーの六角穴（イモネジ）に付属の六角レンチを差し込んで押さえてください。（図1）
- ③ 付属のドライバーで丸刃のネジ2本をゆるめてください（図1）
- ④ 丸刃を指先でつまんで支え、丸刃のネジ2本を取り外してください。（図2）
- ⑤ 丸刃を手前にずらして回転盤との隙間を開けて、もう一方の手で丸刃をつまんで前方にはずしてください。（図3）

## 警告



刃物注意

丸刃を落とさないよう慎重におこなってください。  
刃が欠けたり、けがの原因になります。

### －丸刃の取り付けについて－

- ※ 取り付ける場合は、はずし方の逆の手順でおこなってください。
- ※ 取り付ける際、丸刃と丸刃取付カラーの接触面をきれいにしてください。汚れや小さなゴミが挟まれていると丸刃が回転中にブレを起こしてしまいます。また、2本のネジは均等に締め付けて、しっかりと固定してください。

丸刃取付カラーの六角穴を押さえる



図1



図2

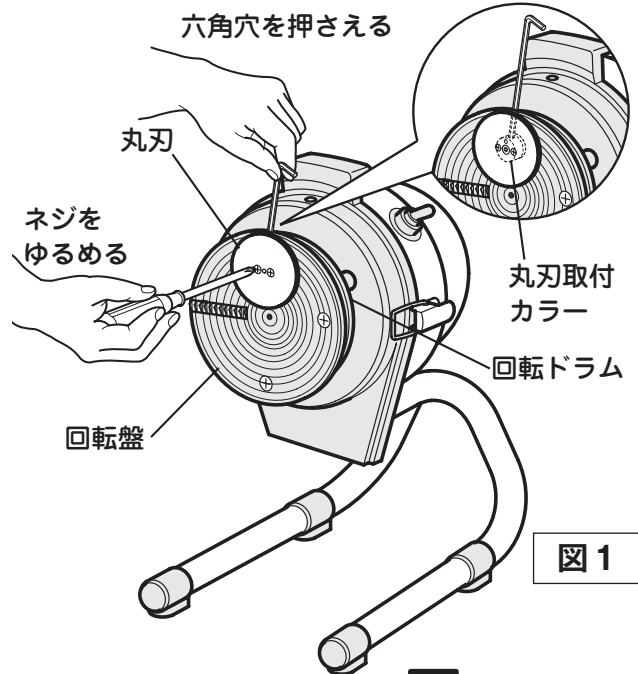

図3

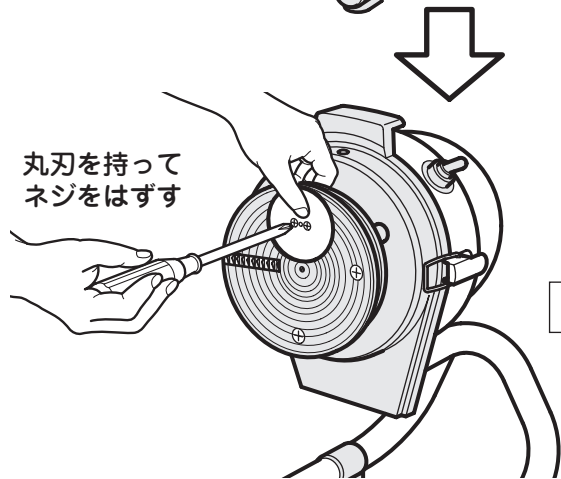

# 丸刃の研ぎ方

切れ味が悪くなった場合、付属の研ぎ器を使用して丸刃を研いでください。

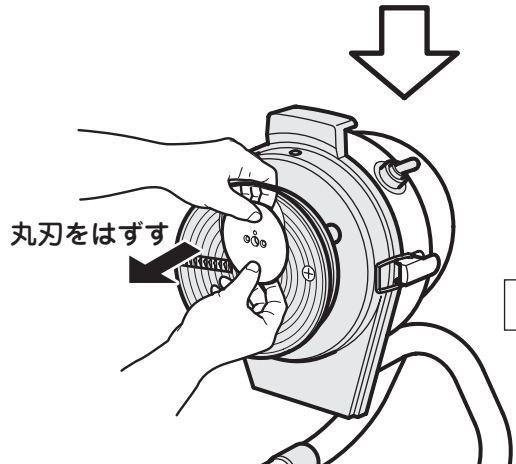
## 1 丸刃をはずします

※丸刃のはずし方は6ページの「丸刃のはずし方」を参照してください。

### 警告



必ず、電源プラグをコンセントから抜いておこなってください。



丸刃の取り外し（取り付け）をする際は、食材の入った容器を本体の下に置かないでください。異物混入の原因になります。



丸刃は鋭利な刃物です。取り扱いには十分ご注意ください。



丸刃を落とさないよう慎重におこなってください。刃が欠けたり、けがの原因になります。

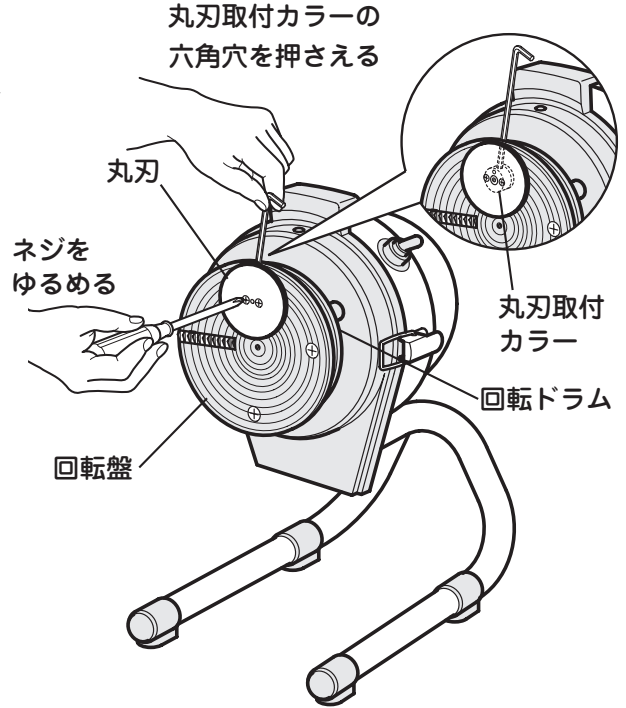

## 2 研ぎ器に丸刃をセットします

※研ぎ器にセットする前に丸刃を水洗いして汚れを落としてください。

※研ぎ器台に研磨紙が入っていることを確認してください。

- ① 研磨紙が研ぎ器台の中の3箇所突起にしっかりとハマっていることを確認してください。
- ② 丸刃の平らな面を上向きにして、中心の穴を研ぎ器台のシャフトに通してください。

※丸刃の上下にご注意ください

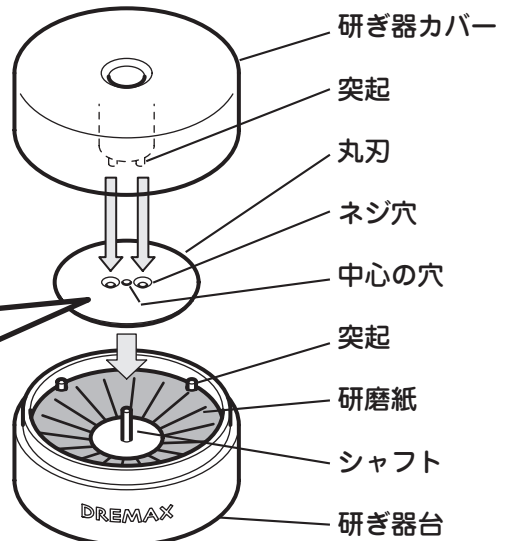
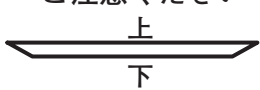

- ③ 研ぎ器カバーの2箇所の突起が丸刃のネジ穴にはまるようにかがせてください。



# 丸刃の研ぎ方

## 3 研ぎ器台と研ぎ器カバーを逆方向に往復回転させます

図のように研ぎ器を持ち、研ぎ器台と研ぎ器カバーを逆方向に往復回転させて丸刃を研いてください。

◎軽く2～3回の往復回転で切れ味が良くなります。

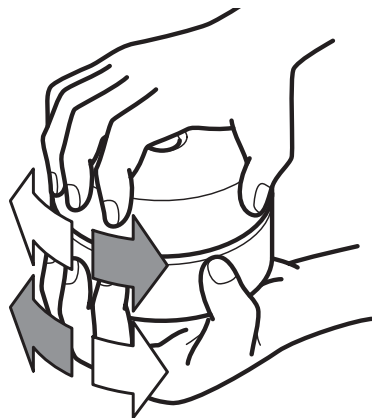

※ 研磨紙は約30回の研ぎが可能です。  
別売り研磨紙セット：¥1,500（税抜き）

### ⚠ 注意



研ぎすぎると切れ味が低下しますのでご注意ください。

※ 研ぎ器を使用してもうまく切れない場合、当社に丸刃をお送りいただければ研磨させていただきます。

研磨代金： ¥1,500/1枚（税抜き）

## ※かえりが出た場合

丸刃の上面（平らな面）にかえりが出た場合は砥石でとってください。

### ⚠ 注意



研ぎ方を誤り、両刃になってしまいますと、まったく切れなくなりますのでご注意ください。

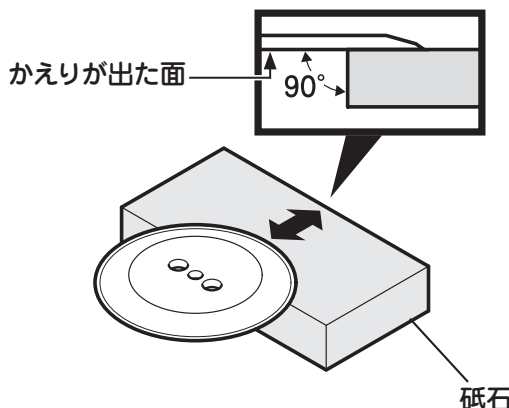

## 4 丸刃を洗って、本体に取り付ける

### ⚠ 注意



研いだ丸刃は取り付ける前に必ず、水洗いしてください。洗わずに使いますと、異物混入の原因になります。

### ⚠ 警告



丸刃は鋭利な刃物です。取り扱いには十分ご注意ください。  
丸刃を落とさないよう慎重におこなってください。  
刃が欠けたり、けがの原因になります。

### －丸刃の交換について－

丸刃を研ぎ器で研いでも切れ味が良くならない場合や、刃が欠けてしまった場合は、新しい丸刃（別売品）と交換してください。

くわしくは、お買い上げの販売店にご相談ください。

# お手入れ方法

ご使用後は、付着した食材が乾いてこびりつく前に記載どおりの手順でよく掃除をしてください。

食材の洗い残しが故障の原因になることがあります。手入れ不足が起因する故障の場合、有償修理となります。

## 1 カバーをはずし、本体を掃除します

- ① 必ず、スイッチを「OFF」にして電源プラグをコンセントから抜いてください。
  - ② 本体左右のパチン錠を解除し、カバーをはずしてください。
  - ③ 本体から丸刃を外してください。外し方は10ページの「丸刃のはずし方」を参照してください。
  - ④ 投入口内に残った食材は、カバーをはずしてから取り除いてください。
  - ⑤ 前面上方向から水掛洗いをしてください。食材や汚れが落ちない場合は、ブラシ等を使って洗ってください。
- ※保護スイッチに水が入らないように指でふさぎながらおこなってください。
- ⑥ 本体を乾いた布等できれいに拭き取ってください。

**注意**

お手入れの際、落下、転倒などの大きな衝撃を与えないでください。故障の原因になります。

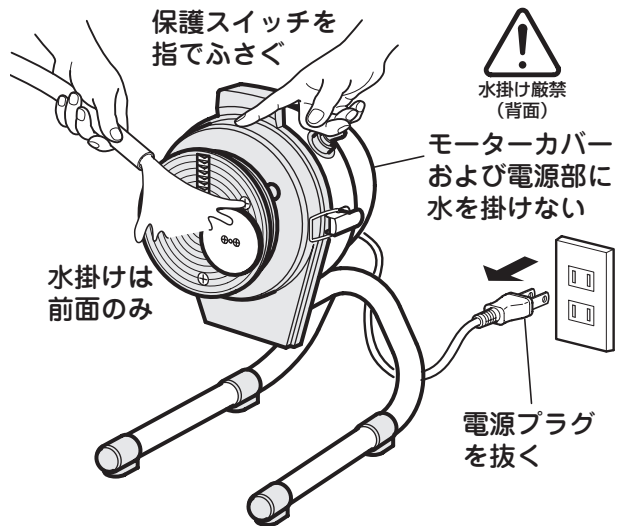

## 警告



水濡れ禁止

保護スイッチの周囲に付着した食材や水は、すぐに拭き取ってください。



禁止

保護スイッチをテープなどで被わないでください。故障や異物混入の原因になります。



禁止

保護スイッチを細い棒などで押さないでください。万一、電源が入った状態ですと回転部が回って、けがや故障の原因になります。



水濡れ禁止

本体の下側およびモーターカバー（背面）から水を掛けたり、水の中に浸さないでください。感電や故障の原因になります。

# お手入れ方法

## 2 カバー・押しを 水洗いします

○カバーを水洗いしてください。

○押しを水洗いしてください。

※カバー・押しのお手入れには自動食洗器をご使用にならないでください。  
変形のおそれがあります。

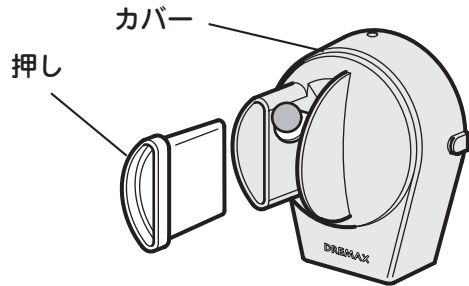

## 3 丸刃を掃除します

### 警告



接触禁止

丸刃は鋭利ですので、刃の部分に直接手で触れないでください。  
けがの原因になります。

ネギを長時間大量にカットすると刃にアク（白い膜状）がこびりついて切れない状態になってしまいます。長く良い状態でご使用してもらうためには、①、②の方法をおすすめします。

① ご使用後は、その都度丸刃を外し翌日ご使用になるまで丸刃を水の中に浸しておいてください。使用前に水から取り出しスポンジ等で洗浄します。

② 食器用漂白剤を規定の通り薄めて30分～1時間程丸刃を浸しておきます。（長時間浸けると丸刃が錆びるおそれがあります。ご注意ください。）その後、スポンジ等で洗浄します。これを週1～2回されるとアク付き防止になります。

## 4 洗浄後は、水気をよく拭き取り、はずした部品を 正しく取り付けてください。

# 仕 様

# ♡ 愛情点検

機 械 寸 法	W220× L340× H370 (mm)
重 量	5kg
定格消費電力	100/110W 50/60Hz
厚 さ 調 節	3mm 固定
使用 時 間	20分
付 属 品	研ぎ器、ドライバー、六角レンチ、押し
仕 様 対 象	ネギ (その他についてはお客様の責任の範囲内で使用ください)

長年のご使用のためマルチスライサーの点検をぜひ!

このような症状は ありませんか?	ご使用中に電源コード・電源プラグが異常に熱くなる。
	電源コードを曲げると通電したり、しなかったりする。
	いつもより異常に音、振動が大きくなる。
	その他異常、故障がある。

## アフターサービス

ご使用にならないでください。

### 1. 保証規定

- ① 本製品の保証期間はご購入日より1年間とさせていただきます。保証期間内で取扱説明書に従い、通常のご使用状態において、製造上の不備に起因する不具合について保証いたします。
- ② 本保証は日本国内においてのみ有効となります。
- ③ 本製品の故障などに起因する二次的な被害（他の機械の破損など）・災害・損失については一切責任を負いかねますのでご了承ください。

保証書は必ず『お買い上げ日・販売店名』等の記入をお確かめのうえ、販売店から受け取っていただき、内容をよくお読みの後大切に保管してください。

### 2. 修理を依頼される時

「おかしいな?」と思ったら、ご使用を中止し、必ず電源プラグを抜き、お買い上げの販売店にご相談ください。

保証期間中は.....

保証書の規定に従ってお買い上げの販売店が修理をさせていただきますので、恐れ入りますが製品に保証書(取扱説明書)を添えてご持参ください。

保証期間が過ぎているときは.....

お買い上げの販売店へご依頼ください。修理すればご使用になれる製品については、ご希望により有料で修理させていただきます。

故障や事故防止のためスイッチを"OFF"にし、コンセントから電源プラグを抜いて、必ず販売店にご相談ください。点検・修理に要する費用などは販売店にご相談ください。

### ⚠ 安全に関するご注意

- ご使用前に【取扱説明書】をよくお読みのうえ、安全に正しくお使いください。
  - 取り扱いを誤りますと火災や事故の原因となります。
- ※ 保証期間中であっても、次の場合は有料になりますので、ご注意ください。
- (イ) ご使用上の誤りおよび不当な修理や改造による故障および損傷。
  - (ロ) お買い上げ後の落下などによる故障および損傷。
  - (ハ) 火災・地震・風水害・落雷その他天災地変、公害や異常電圧による故障および損傷。
  - (ニ) 消耗品(丸刃・クシ刃付回転盤)および消耗による故障。
  - (ホ) 清掃不足による故障。

## 保証書

型式 マルチスライサー ネギ美人 DX-50M				
お 客 様	お名前	ふりがな	保証期間 <b>1</b> 年	お買い上げ日
	ご住所	〒□□□□-□□□□	見 本	年 月 日から
	お電話	販売店		電話

検品者

## 株式会社ドリマックス

〒332-0032 埼玉県川口市中青木5-9-13 TEL: 048-254-1231 FAX: 048-254-1331

URL <http://www.dremax.com>

注) 製品は改良のため予告なく仕様、デザインを変更することがあります。

2012.10 (PM)