

# DREMAX

保証書付

## 白髪ネギシュレッダー 白雪姫

## DX-88P/SP

## 取扱説明書

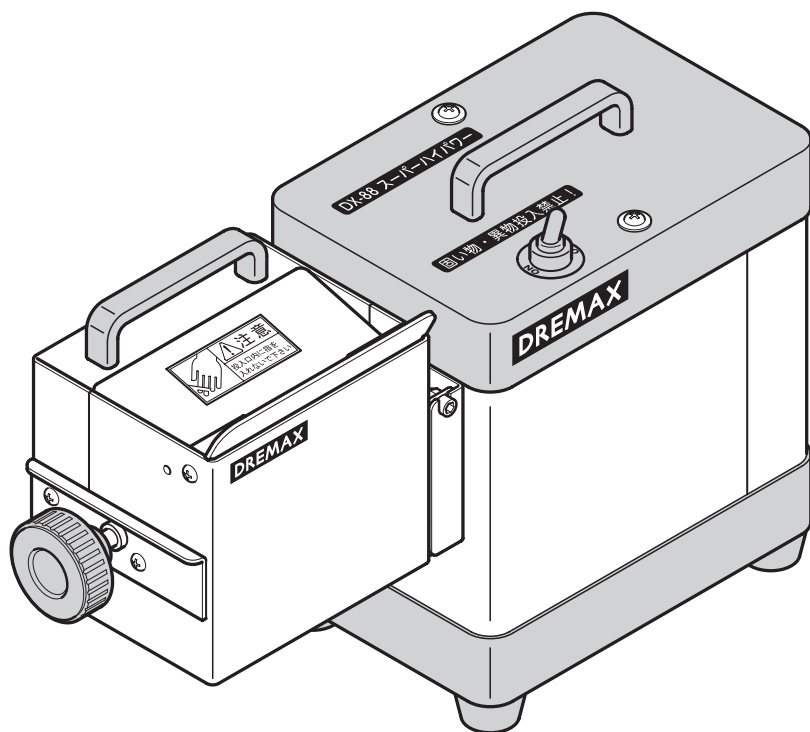



- このたびは **DREMAX 白髪ネギシュレッダー 白雪姫 DX-88P/SP** をお買い上げいただきまして、まことにありがとうございます。
- 製品を安全に正しく使用していただくために、お使いになる前にこの取扱説明書をよくお読みになり十分にご理解ください。
- 取扱説明書はお読みになられた後、いつでもお手元においてご使用ください。
- 保証書は取扱説明書の裏表紙に記載しております。お買い上げ日、販売店名などの記入をお確かめください。

## もくじ

安全上のご注意	1
各部のなまえ	3
お使いいただく前の準備と確認	4
正しい使い方	5
お手入れ方法	7
仕様	8
本製品の樹脂部品について	9
保証とアフターサービス	裏表紙
保証書	裏表紙



# 安全上のご注意

- ご使用になる前に内容をよくお読みのうえ、安全に正しくお使いください。
- ここに示した注意事項は、安全に関する重大な内容を記載していますので必ずお守りください。
- 警告・注意の指示と意味は次のようになっています。









 <b>警告</b>	誤った取り扱いをすると人が死亡または重傷を負う可能性が想定される内容を示します。
 <b>注意</b>	誤った取り扱いをすると人が傷害を負ったり物的損害※の発生が想定される内容を示します。





※物的損害とは、家屋・家財および家畜・ペットにかかわる拡大損害を示します。











## 図記号の例

 刃物注意	△は、注意(警告を含む)を示します。具体的な注意事項は、△の中や近くに文章や絵で示します。左図の場合は"刃物注意"を示します。
 分解禁止	⊘は、禁止(してはいけないこと)を示します。具体的な禁止内容は、⊘の中や近くに文章や絵で示します。左図の場合は"分解禁止"を示します。
 プラグを抜く	●は、強制(必ずやること)を示します。具体的な強制内容は、●の中や近くに文章や絵で示します。左図の場合は"プラグを抜くこと"を示します。

## 警告

 使用禁止	本取扱説明書の記載内容が理解できない人は本機を使用しないでください。	事故の原因になります。
 分解禁止	修理技術者以外は、絶対に修理・改造をしないでください。	火災・感電・けがの原因になります。
 分解禁止	当社が使用者側での部品交換および修理を推奨しない箇所を、使用者側の判断により部品交換および修理をしないでください。	故障・破損・けがの原因になります。
 刃物注意	刃物は鋭利ですので、直接手で触れないでください。特にお手入れの際は十分に注意してください。	けがの原因になります。
 水濡れ禁止	本体を水に浸したり、水をかけないでください。また、電源コードを水につけないでください。	ショート・感電・故障の原因になります。
 接触禁止	投入口に手や指を入れないでください。	けがの原因になります。
 禁止	運転中に刃物ブロックを本体からはずさないでください。	故障・破損・けがの原因になります。
 禁止	長ネギ以外のものを入れて運転しないでください。	故障・破損・けがの原因になります。

 <b>警 告</b>		
 強 制	刃物ブロックの取り付け・取り外し、お手入れをする際は、必ず ON/OFF スイッチを「OFF」にし、機械が停止していることを確認して電源プラグを電源コンセントから抜いてください。	けが・感電の原因になります。
 強 制	必ず、作業の開始前と終了時に刃物の状態を確認してください。万一、作業中に刃が欠けた場合は、カットした全ての食材を捨ててください。	けがの原因になります。
 禁 止	子どもに使用させないでください。 また、機械のそばに子どもを近づけないでください。	火災・感電・けがの原因になります。

 <b>注 意</b>		
 禁 止	ご使用の際は、機械を平らな場所に置いてください。 すべりやすい場所や土台が不安定な机など、ぐらつく場所では使用しないでください。	機械の転倒による破損やけがの原因になります。
 強 制	交流 100V (定格) 以外では使用しないでください。	火災・感電・故障の原因になります。
 禁 止	電源コードをキズつけたり、破損したり、加工したり、無理に曲げたり、引き抜いたり、ねじったりしないでください。 また、電源コードに重い物を載せたり、挟み込んだり、ガスコンロなどの熱源に近づけたりしないでください。	電源コードが破損し、火災・感電の原因になります。
 強 制	ON/OFF スイッチを「OFF」にし、機械が停止していることを確認してから電源プラグを電源コンセントから抜き差ししてください。	故障・破損・けがの原因になります。
 プラグを持つ	電源プラグを抜くときは、電源コードを持たずに必ず先端の電源プラグを持って引き抜いてください。	ショートや感電して発火する恐れがあります。
 使用禁止	電源コードが傷んでいたり、電源プラグの電源コンセントへの差し込みがゆるい場合は、使用しないでください。	ショート・感電・発火の原因になります。
 禁 止	運転中に本体を移動させないでください。	故障・破損・けがの原因になります。
 プラグを抜く	ご使用の時以外は、電源プラグを電源コンセントから抜いてください。	絶縁劣化による感電・漏電・火災の原因になります。
 禁 止	本体および付属部品の煮沸消毒をしないでください。 食器洗浄機の使用もしないでください。	機械の故障・変形・破損の原因になります。

# 各部のなまえ

## 刃物ブロック

本体ジョイント金具

取っ手

投入口

ガイド

A

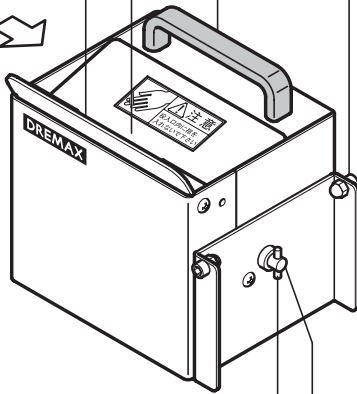

回り留めピン

刃物回転軸

矢視 A

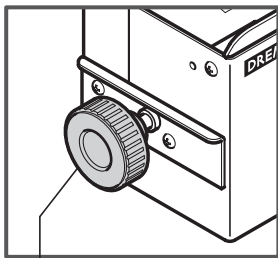

刃物回転軸ノブ

矢視 B

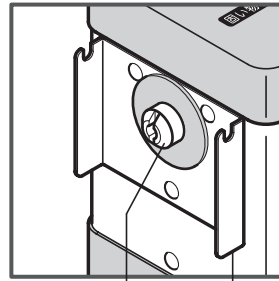

ホルダー

モーター回転軸

ON/OFF スイッチ

取っ手

電源プラグ

B

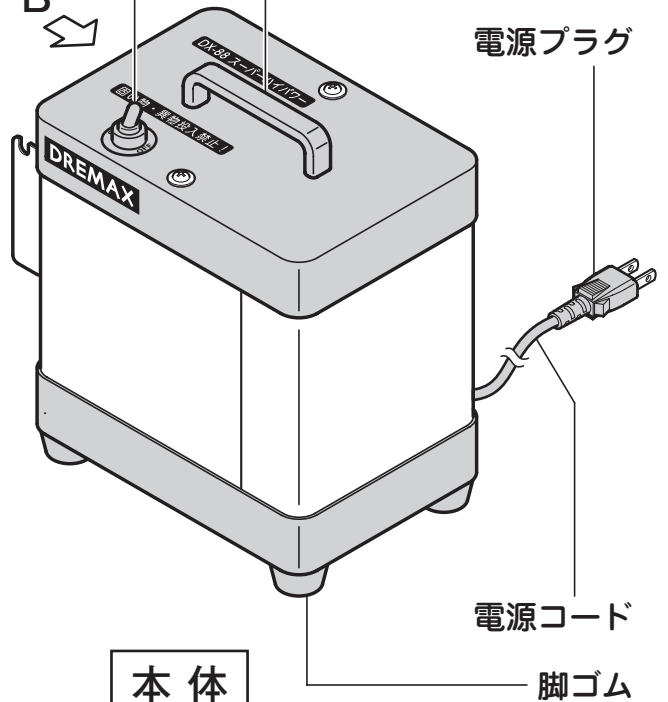

本体

電源コード

脚ゴム

# ≡ お使いいただく前の準備と確認 ≡

※ 本機を初めてご使用になる場合は、必ず洗浄してからお使いください。

洗浄のしかたは「お手入れ方法」(7ページ)を参照してください。

※ 運転中に停電になったときは、電源が復旧する前に必ず ON/OFF スイッチを「OFF」にし、復旧してから「ON」にしてください。

※ ご使用の際は、機械を平らな場所に置いてください。

すべりやすい場所や土台が不安定な机など、ぐらつく場所では使用しないでください。

1) 本体を平らな場所に置いてください。

2) ON/OFF スイッチが「OFF」であることを確認してください。

3) 本体に刃物ブロックを正しくセットしてください。

① 刃物ブロックの取っ手を持ち、ななめに傾けながら本体ジョイント金具凸部を本体ホルダー凹部に合わせます。

② モーター回転軸(本体側)の溝に刃物回転軸(刃物ブロック側)の回り留めピンを噛み合わせて、刃物ブロックを水平にします。

※ モーター回転軸と刃物回転軸が噛み合わない場合は、刃物ブロックの刃物回転軸ノブを回して調節してください。

4) 白髪ネギを受ける容器を用意します。

5) 電源プラグを電源コンセントに差し込んでください。

※ ON/OFF スイッチが「OFF」になっていることを確認してから差し込んでください。

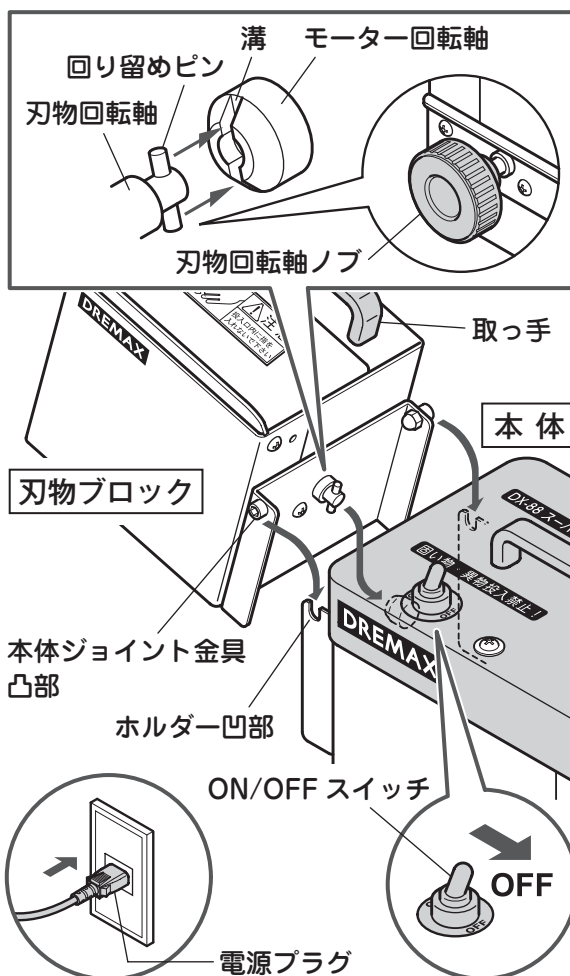

## ⚠ 警告



刃物注意

刃物部(刃物ブロック内部)には手を触れないでください。  
けがの原因になります。



水濡れ禁止

濡れた手で電源プラグを差し込まないでください。  
感電の恐れがあります。



プラグを持つ

必ず、電源プラグを持って抜き差ししてください。  
電源コードを引っ張ると破損の原因になります。



強制

作業の前には必ず、丸刃の状態を確認してください。  
万一、刃が欠けている場合は、使用しないで刃物ブロックを交換してください。

# 正しい使い方

## 警告



強制

丸刃は鋭利な薄い刃物で作られていますので取り扱いには十分ご注意ください。  
また、作業の開始時と終了時に刃の状態を確認してください。  
万一、作業中に丸刃が欠けた場合は、カットした全ての食材を捨ててください。  
けがの原因になります。

## 1 長ネギの下準備をします

- 長ネギを長いまま縦方向に包丁を入れて芯の部分を取り除いてください。
- ※長ネギの外側部分を白髪ネギにします。
- ※長ネギは長いまま投入口に入れます。  
短く切って投入すると、斜めに入ってしまう、丸刃に過剰な負荷がかかり、ネギの詰まりや破損の原因になります。

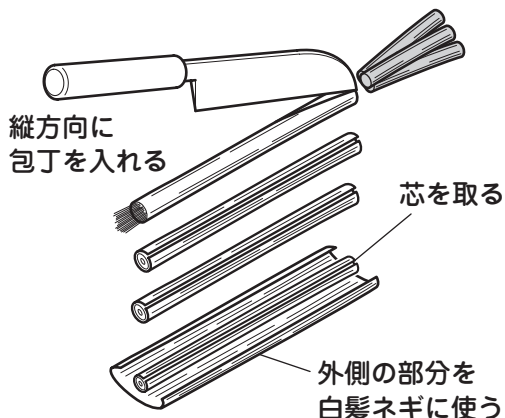

## 2 容器を刃物ブロックの下に置き、ON/OFF スイッチを「ON」にします

## 3 白髪ネギを作ります

- ①下準備した長ネギを縦方向に刃物ブロックのガイドにそわせて投入口に入れてください。長ネギが引き込まれて白髪ネギができます。
  - ※長ネギの内側を刃物ブロックのガイドにそわせて投入口に入れてください。逆向きで投入するとうまく引き込まない場合がございます。
- ②刃物ブロックの下に手をそえて白髪ネギを受け取り、容器にそろえて並べてください。
  - ※投入口に水を流しながら作業すると、丸刃への負荷が少なく、きれいにスライスできます。また、長ネギの詰まりを防止します。
- ③スライスした白髪ネギをまとめて、好みの長さに切って仕上げてください。

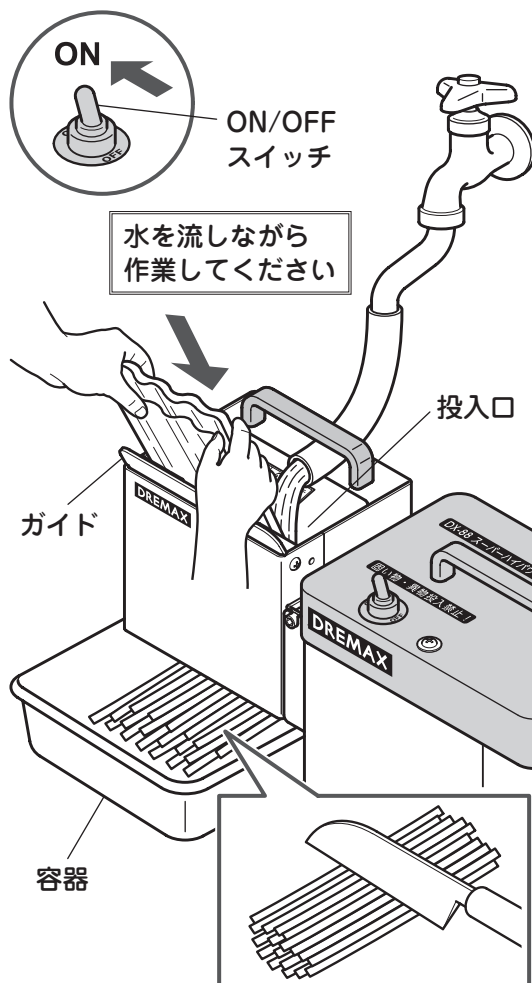

## 警告



刃物注意

危険ですので投入口や刃物ブロック内部に手や指を入れないでください。  
けがの原因になります。

## ⚠ 注意



強制

一度に大量の長ネギを無理やり投入しないでください。

また、食材のかたい物や異物を入れないでください。

故障・破損の原因になります。

## 4 作業を終了したら ON/OFF スイッチを「OFF」にし、電源プラグを電源コンセントから抜いてください

○必ず、ON/OFF スイッチを「OFF」にしてから電源プラグを抜いてください。

## ⚠ 警告



水濡れ禁止

濡れた手で電源プラグに触れないでください。

感電の恐れがあります。



プラグを持つ

必ず、電源プラグを持って電源コンセントから抜いてください。

電源コードを引っ張ると破損の原因になります。

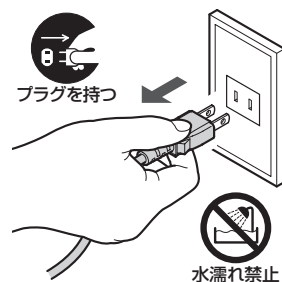

水濡れ禁止

## 5 本体から刃物ブロックをはずします

※ 作業終了後は、すぐに刃物ブロックをはずし、必ず掃除、洗浄してください。

※ 刃物ブロックの取っ手を持ち、ななめに傾けながら本体ジョイント金具の凸をホルダーの凹部からはずしてください。

## ⚠ 注意



強制

刃物ブロックは、丁寧に掃除、洗浄した後、次回作業するまで水につけ置きして乾燥させないようにしてください。

掃除しないで放置すると、衛生上の問題や故障の原因になります。

刃物ブロックの清掃、洗浄については、次項「お手入れ方法」をよくお読みください。

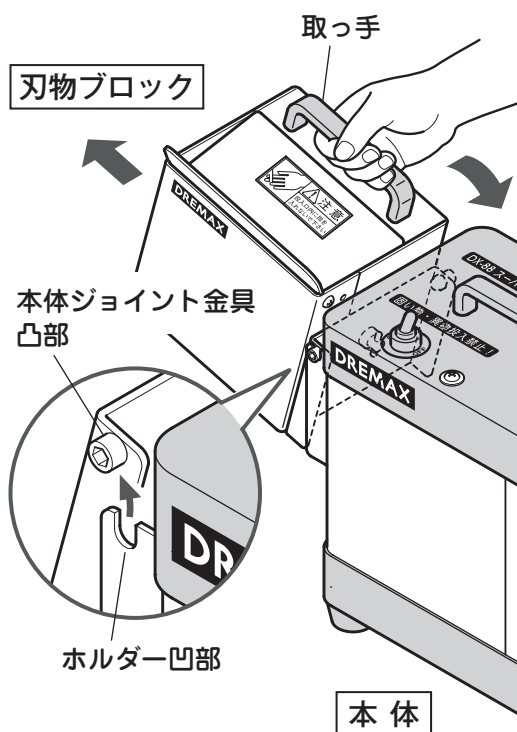

# お手入れ方法

- ご使用後は、付着した食材が乾いてこびりつく前に記載どおりの手順できれいに洗浄して取り除いてください。洗い残しが故障の原因になることがあります。
- 手入れ不足に起因する故障の場合、有償修理となります。
- 刃物ブロックは掃除、洗浄後乾燥を防ぐために、次回使用する直前まで水に浸けておいてください。(ただし、2日以上作業しない場合は、よく洗浄したうえで、水に浸けずに保管してください。次回作業する際は、必ず使用前に清掃状態を確認し、刃物ブロックを一度水に浸してからご使用ください。)

## 1 刃物ブロックの内部を掃除します

- ※作業終了後は、すぐに本体から刃物ブロックをはずし、必ず掃除、洗浄してください。
- 丸刃と丸刃の間にかままっているネギの繊維を付属のピンセットや市販のブラシなどですべて取り除いてください。

**注意**

内部に付着したネギが乾燥してしまうと、丸刃が回転しなくなる恐れがあります。刃物ブロックは丁寧に掃除、洗浄した後、次回作業するまで水につけ置きして乾燥させないようにしてください。(ただし、2日以上作業しない場合は、上記のとおりにご使用ください。)

掃除しないで放置すると、衛生上の問題や故障の原因になります。

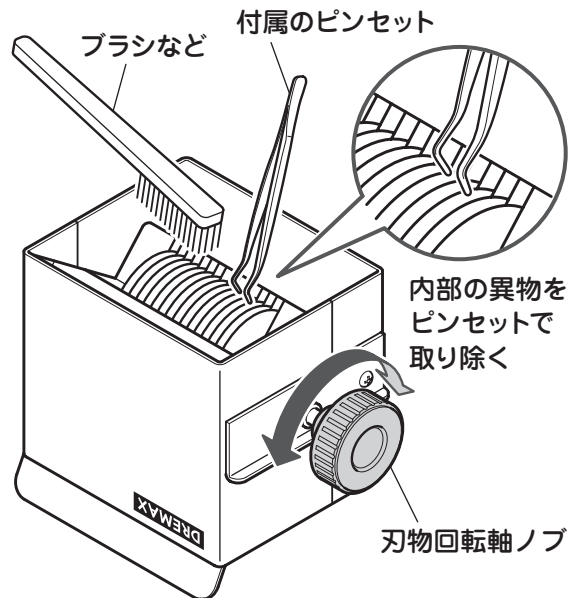

**警告**

丸刃を掃除する際、手が丸刃に触れないように注意してください。けがの原因になります。

## 2 本体を掃除します

- 水で濡らした布巾をよく絞って、本体をきれいに拭いてください。

**警告**

絶対に丸洗いしないでください。本体に水を掛けたり、水に浸すと故障の原因になります。

お手入れの際、落下、転倒などの大きな衝撃を与えないでください。故障の原因になります。

本体および付属部品の煮沸消毒をしないでください。食器洗浄機の使用もしないでください。機械の故障・変形・破損の原因になります。

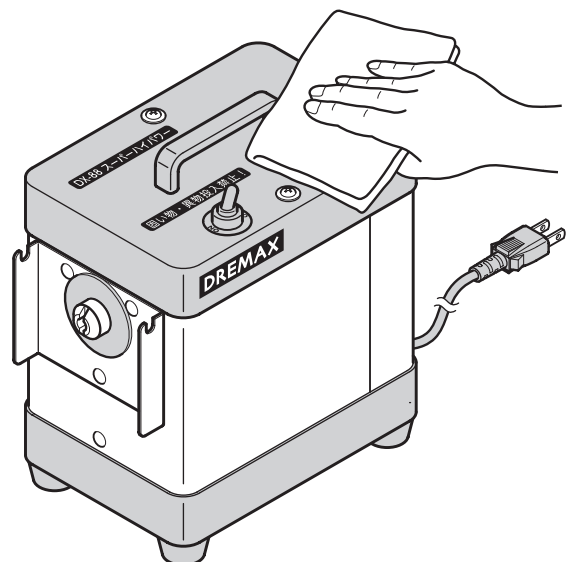



# 仕 様

型 式	DX-88P	DX-88SP
機 械 寸 法	W430 × L155 × H270 (mm)	W430 × L155 × H315 (mm)
投 入 口	W73 × L11 (mm) 1.5mm 刃物ブロック W120 × L11 (mm) 2.5mm 刃物ブロック	W73 × L11 (mm) 1.5mm 刃物ブロック W120 × L11 (mm) 2.5mm 刃物ブロック W73 × L11 (mm) 1.0mm 刃物ブロック
定格消費電力	100/110W 50/60Hz	
重 量	10.5 kg	11.5 kg
使 用 時 間	20 分※	連 続
処 理 能 力	長ネギ 40 本 / 5 分 (1.5mm 幅)	
付 属 品	ピンセット	

※ モーター連続使用時間（常温の場合 20 分）を経過した場合は、一度 ON/OFF スイッチを「OFF」にし、電源プラグを電源コンセントから抜いて 30 分程度休止してください。(DX-88P のみ)

## 刃物ブロックについて

食材の切り幅は 1.5mm 用と 2.5mm 用があります

- 現在お使いの切り幅の刃物ブロックの他に、もう一方の切り幅の刃物ブロックもご使用になりたい場合は、オプションにて販売しております。
- 工場仕様 (DX-88SP) のみ、1.0mm 用をお選びいただけます。  
くわしくは、お買い上げの販売店にご相談ください。

## 【本製品の樹脂部品について】

本製品に使用している樹脂部品「本体上部プラ」には、部品強度の向上を目的としてガラス繊維混合の材質を使用しております。

また、部品成型時に歪みを抑えるため、温度等の成型条件を定めながら製造しております。

プラスチック＋ガラス繊維の混合及び成型条件により、樹脂部品表面の色味が「白いまだらのような模様」になる場合がありますが、異常や不良ではありません。

弊社で十分に検品した製品・部品を出荷しております。

表面の色味や模様による返品・交換は基本的に受付けておりません。

何卒ご理解・ご了承賜りますよう、お願い申し上げます。

••••• MEMO •••••

# 保証とアフターサービス

よくお読みください

使い方・お手入れ・修理などは

■まず、お買い求め先へご相談ください。

▼お買い上げの際に記入されると便利です

お買い求め先

電 話

お買い上げ日 年 月 日

●保証期間中は、下記の規定に従ってお買い求め先が修理させていただきますので、おそれ入りますが、製品に保証書を添えてご持参ください。

保証期間：お買い上げ日から本体1年間

## 1. 保証規定

- ① 本製品の保証期間はご購入日より1年間とさせていただきます。保証期間内で取扱説明書に従い、通常のご使用状態において、製造上の不備に起因する不具合について保証いたします。
- ② 本保証は日本国内においてのみ有効となります。
- ③ 本製品の故障などに起因する二次的な災害（他の機械の破損など）・損失については一切責任を負いかねますのでご了承ください。

保証書は必ず『お買い上げ日・販売店名』等の記入をお確かめのうえ、販売店から受け取っていただき、内容をよくお読みの後大切に保管してください。

保証期間はお買い上げから1年間です。

## 2. 修理を依頼されるとき

「おかしいな？」と思ったら、ご使用を中止し、必ず電源プラグを抜き、お買い上げの販売店にご相談ください。

保証期間中は……

保証書の規定に従ってお買い上げの販売店が修理をさせていただきますので、恐れ入りますが製品に保証書（取扱説明書）を添えてご持参ください。

保証期間が過ぎているときは……

お買い上げの販売店へご依頼ください。  
修理すればご使用になれる製品については、ご希望により有料で修理させていただきます。

修理を依頼されるときは

「取扱説明書」でご確認のあと、直らないときは、まず電源プラグを抜いて、お買い求め先へご連絡ください。

製品名 白髪ネギシュレッダー 白雪姫

品番 DX-88P/SP

故障の状況 できるだけ具体的に

## 愛情点検

長年のご使用のため白髪ネギシュレッダーの点検をぜひ！

このような症状はありませんか？	ご使用中に電源コード・電源プラグが異常に熱くなる。
	電源コードを曲げると通電したり、しなかったりする。
	いつもより異常に音、振動が大きくなる。
	その他異常、故障がある。

ご使用にならないでください。

故障や事故防止のためON/OFFスイッチを「OFF」にし、電源コンセントから電源プラグを抜いて、必ず販売店にご相談ください。  
点検・修理に要する費用などは販売店にご相談ください。

## 安全に関するご注意

- ご使用前に【取扱説明書】をよくお読みのうえ、安全に正しくお使いください。
  - 取り扱いを誤りますと火災や事故の原因となります。  
※保証期間中であっても、次の場合は有料になりますので、ご注意ください。
- (1) ご使用上の誤りおよび不当な修理や改造（P2「安全上のご注意」警告事項参照）による故障および損傷。
  - (2) お買い上げ後の落下などによる故障および損傷。
  - (3) 火災・地震・風水害・落雷その他天災地変、公害や異常電圧による故障および損傷。
  - (4) 消耗品（丸刃・駆動部品）および消耗による故障。
  - (5) 清掃不足による故障

## 保証書

型式 白髪ネギシュレッダー 白雪姫 DX-88P/SP						
お客様	お名前	ふりがな	保証期間	1年	お買い上げ日	年 月 日から
	ご住所	〒□□□□-□□□□		販売店	店名	
		お電話		電話		

## 株式会社ドリマックス

〒332-0035 埼玉県川口市西青木 3-3-9 ドリマックスビル

TEL: 048-254-1231 FAX: 048-254-1331

URL <http://www.dremax.com>

注) 製品は改良のため予告なく仕様、デザインを変更することがあります。

検品者

2022.10